

# RYOBI

## 充電式バリカン

### BB-101

取扱説明書

ご使用前に必ずこの取扱説明書をよくお読みください。  
また、この取扱説明書は大切にお手元に保管してください。

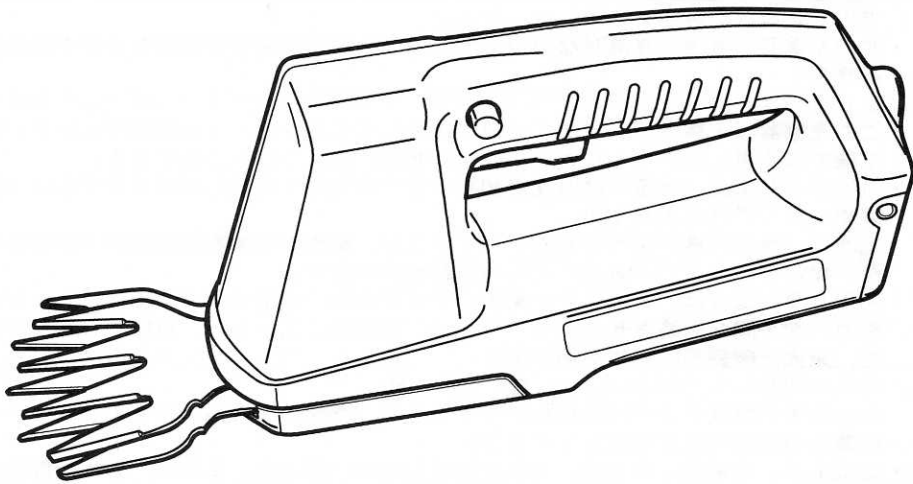

#### もくじ

・安全上のご注意	1～4
・各部の名称	5
・仕様、付属品、用途	5
・操作方法	6～7
・充電について	8～9
・保守と点検	10



Ni-Cd

使用済みニカド電池は、取外してリサイクルへ

6983441

このたびは、リョービ充電式バリカンをお買い上げいただきありがとうございます。  
安全に能率よくお使いいただくために、ご使用前にこの取扱説明書を最後までよくお読みください。

使用上の注意事項、本体の能力、使用方法など十分ご理解のうえで、正しく安全にご使用くださるようお願いいたします。

## ■安全上のご注意

- ご使用前に、この「安全上のご注意」すべてをよくお読みのうえ、指示に従って正しく使用してください。
- ここに示した注意事項は、「△警告」、「△注意」に区分していますが、誤った取扱いをしたときに、使用者が死亡または、重傷を負う可能性が想定される内容を「△警告」、使用者が傷害を負う可能性が想定される内容および物的損害のみの発生が想定される内容を「△注意」として記載しています。  
なお、「△注意」に記載した事項でも、状況によっては、重大な結果に結びつく可能性があります。いずれも安全に関する重要な内容を記載していますので、必ず守ってください。  
「△警告」、「△注意」以外に製品の据付け、操作、メンテナンス等に関する重要な注意事項は「(注)」にて表示しています。安全上の注意事項と同様必ず守ってください。
- お読みになった後は、お使いになる方がいつでも見られる所に必ず保管してください。

### △ 警 告

1. 専用の充電器や電池を使用してください。
  - ・他の充電器で電池を充電しないでください。破裂して傷害や損傷を及ぼす恐れがあります。
2. 正しく充電してください。
  - ・この充電器は定格表示してある電源で使用してください。直流電源やエンジン発電機では使用しないでください。異常に発熱し火災の恐れがあります。
  - ・温度が0℃未満、あるいは温度が40℃以上では電池を充電しないでください。破裂や火災の恐れがあります。
  - ・電池は、換気の良い場所で充電してください。電池や充電器を充電中、布などで覆わないでください。破裂や火災の恐れがあります。
  - ・使用しない場合は、電源プラグを抜いてください。感電や火災の恐れがあります。
3. 電池の端子間を短絡させないでください。釘袋等に入れると、短絡することで発煙、発火、破裂等の恐れがあります。
4. 感電に注意してください。
  - ・ぬれた手で電源プラグに触れないでください。感電の恐れがあります。
5. 作業場の周囲状況も考慮してください。
  - ・充電工具、充電器、電池は、雨中で使用したり、湿った、または、ぬれた場所で使用しないでください。感電や発煙の恐れがあります。
  - ・作業場は十分に明るくしてください。暗い場所での作業は事故の恐れがあります。
  - ・可燃性の液体やガスのある所で使用したり、充電しないでください。爆発や火災の恐れがあります。
6. 保護めがねを使用してください。
  - ・作業時は、保護めがねを使用してください。また、粉じんの多い作業では、防じんマスクを併用してください。切削したものや粉じんが目や鼻に入る恐れがあります。
7. 加工するものをしっかりと固定してください。
  - ・加工するものを固定するために、クランプや万力などを利用してください。手で保持するより安全で、両手で充電工具を使用できます。固定が不十分な場合は加工するものが飛んでけがの恐れがあります。

8. 次の場合は、充電工具のスイッチを必ず切ってください。
  - ・使用しない、または修理する場合。
  - ・刃物、ビットなどの付属品を交換する場合。
  - ・その他危険が予想される場合。  
本体が作動してけがの恐れがあります。
9. 不意な始動は避けてください。
  - ・スイッチに指を掛けて運ばないでください。本体が作動してけがの恐れがあります。
10. 指定の付属品やアタッチメントを使用してください。
  - ・本取扱説明書および弊社カタログに記載されている付属品やアタッチメント以外のものは使用しないでください。事故やけがの原因となる恐れがあります。
11. 電池を火中に投入しないでください。破裂したり有害物質が出る恐れがあります。

### △ 注 意

1. 作業場は、いつもきれいに保ってください。
  - ・ちらかった場所や作業台は、事故の恐れがあります。
2. 子供を近づけないでください。
  - ・作業員以外、充電工具や充電器のコードに触れさせないでください。けがの恐れがあります。
  - ・作業員以外、作業場へ近づけないでください。けがの恐れがあります。
3. 使用しない場合は、きちんと保管してください。
  - ・乾燥した場所で、子供の手の届かない高い所または鍵のかかる所に保管してください。事故の恐れがあります。
  - ・充電工具や電池を、温度が50℃以上に上がる可能性のある場所(金属の箱や夏の車内等)に保管しないでください。電池劣化の原因になり、発煙、発火の恐れがあります。
4. 無理して使用しないでください。
  - ・安全に能率よく作業するために、充電工具の能力に合った速さで作業してください。能力以上でのご使用は事故の恐れがあります。
  - ・モーターがロックするような無理な使い方はしないでください。発煙、発火の恐れがあります。
5. 作業にあった充電工具を使用してください。
  - ・小型の充電工具やアタッチメントは、大型の充電工具で行なう作業には使用しないでください。けがの恐れがあります。
  - ・指定された用途以外に使用しないでください。けがの恐れがあります。
6. きちんとした服装で作業してください。
  - ・だぶだぶの服やネックレス等の装身具は、着用しないでください。回転部に巻込まれる恐れがあります。
  - ・屋外での作業の場合には、ゴム手袋と滑止めのついた履物の使用をお勧めします。すべりやすい手袋や履物はけがの恐れがあります。
  - ・長い髪は、帽子やヘアカバー等で覆ってください。回転部に巻込まれる恐れがあります。
7. 充電器のコードを乱暴に扱わないでください。
  - ・コードを持って充電器を運んだり、コードを引張ってコンセントから抜かないでください。
  - ・コードを熱、油、角のとがった所に近づけないでください。
  - ・コードが踏まれたり、引っかけられたり、無理な力を受けて損傷することがないように充電する場所に注意してください。  
感電やショートして発火する恐れがあります。

8. 無理な姿勢で作業をしないでください。
  - ・常に足元をしっかりさせ、バランスを保つようにしてください。転倒してけがの恐れがあります。
9. 充電工具は、注意深く手入れをしてください。
  - ・安全に能率よく作業をしていただくために、刃物類は常に手入れをし、よく切れる状態を保ってください。損傷した刃物類を使用するとけがの恐れがあります。
  - ・付属品の交換は、取扱説明書に従ってください。けがの恐れがあります。
  - ・充電器のコードは定期的に点検し、損傷している場合は、お買上げの販売店またはリョービ販売営業所に修理を依頼してください。感電やショートして発火する恐れがあります。
  - ・延長コードを使用する場合は、定期的に点検し、損傷している場合には交換してください。感電やショートして発火する恐れがあります。
  - ・握り部は、常に乾かしてきれいな状態に保ち、油やグリースがつかないようにしてください。けがの恐れがあります。
10. 調節キーやレンチなどは、必ず取外してください。
  - ・スイッチを入れる前に、調節に用いたキーやレンチ等の工具類が取外してあることを確認してください。つけたままでは作動時に飛出してけがの恐れがあります。
11. 屋外使用に合った延長コードを使用してください。
  - ・屋外で充電する場合、キャプタイヤコードまたはキャプタイヤケーブルの延長コードを使用してください。
12. 油断しないで十分注意して作業を行なってください。
  - ・充電工具を使用する場合は、取扱方法、作業の仕方、周りの状況等十分注意して慎重に作業してください。軽率な行動をすると事故やけがの恐れがあります。
  - ・常識を働かせてください。非常識な行動をすると事故やけがの恐れがあります。
  - ・疲れている場合は、使用しないでください。事故やけがの恐れがあります。
13. 損傷した部品がないか点検してください。
  - ・使用前に、保護カバーやその他の部品に損傷がないか十分点検し、正常に作動するか、また所定機能を発揮するか確認してください。
  - ・可動部分の位置調整および締付け状態、部品の破損、取付け状態、その他運転に影響を及ぼす全ての箇所に異常がないか確認してください。
  - ・電源プラグやコードが損傷した充電器や、落としたり、何らかの損傷を受けた充電器は使用しないでください。感電やショートして発火する恐れがあります。
  - ・破損した保護カバー、その他の部品交換や修理は、取扱説明書の指示に従ってください。取扱説明書に指示されていない場合は、お買上げの販売店またはリョービ販売営業所に修理を依頼してください。
  - ・スイッチで始動および停止操作のできない充電工具は、使用しないでください。異常動作してけがをする恐れがあります。
14. 充電工具の修理は、専門店で依頼してください。
  - ・サービスマン以外の方は本体、充電器、電池を分解したり、修理・改造は行なわないでください。発火したり、異常動作してけがをする恐れがあります。
  - ・本体が熱くなったり、異常に気付いた時は、点検修理に出してください。
  - ・本製品は、該当する安全規格に適合していますので改造しないでください。
  - ・修理は、必ずお買上げの販売店またはリョービ販売営業所にお申し付けください。修理の知識や技術のない方が修理しますと、十分な性能を発揮しないだけでなく、事故やけがの恐れがあります。

## 充電式バリカンご使用に際して

先に充電式工具としての共通の注意事項を述べましたが、充電式バリカンをご使用の際には、さらにつきに述べる注意事項を守ってください。

### △ 警 告

1. 作業する箇所に電線などがない事を、作業前に確認してください。
  - ・電線などがあると、ブレードが触れ、感電や漏電の恐れがあり、事故の原因になります。
2. 使用中、本体を確実に保持してください。
  - ・確実に保持しないと、けがの原因になります。
3. 使用中は、ブレードに手や顔など近づけないでください。
  - ・けがの原因になります。
4. セフティロックボタンを押込んだ状態で固定しないでください。
  - ・けがの原因になります。

### △ 注 意

1. ブレードや付属品は、取扱説明書に従って確実に取付けてください。
  - ・確実にしないと、はずれたり、けがの原因になります。
2. 高所作業のときは、下に人がいないことをよく確かめてください。
  - ・機体など落としたとき、事故の原因になります。
3. 切断中ブレードを無理に押しついたりすると、ブレードが破損することがありますので注意してください。
4. 使用しないときや部品交換のときは、ブレードがむき出しにならないようにブレードカバーをしてください。
  - ・けがの原因になります。
5. 不要になった電池は、お買上げの販売店、またはリョービ販売営業所にお持ちください。
  - ・不要になった電池をそのまま放置されますと、端子部のショートにより発熱する恐れがあります。
- 6.刈込みをする前に、小石・枝など異物がないことを確認してください。
  - ・刃こぼれだけでなく、反発により思わぬけがの原因になります。



Ni-Cd

### ニカド電池の回収にご協力ください。

左のマークはリサイクルができるニカド電池を使用していることをあらわしています。リョービグループでは、希少資源のリサイクル活動と環境保護のため、使用済みのニカド電池の回収を行なっています。

不要になったニカド電池(電池パック)は、お買上げの販売店、またはリョービ販売営業所にお持ちくださるようお願いいたします。

△  
注  
意

不要になったニカド電池(電池パック)をそのまま放置されますと、端子部分のショートにより発熱することがありますので、端子部分にビニールテープなどを巻いて短絡防止をしてください。

## ■各部の名称

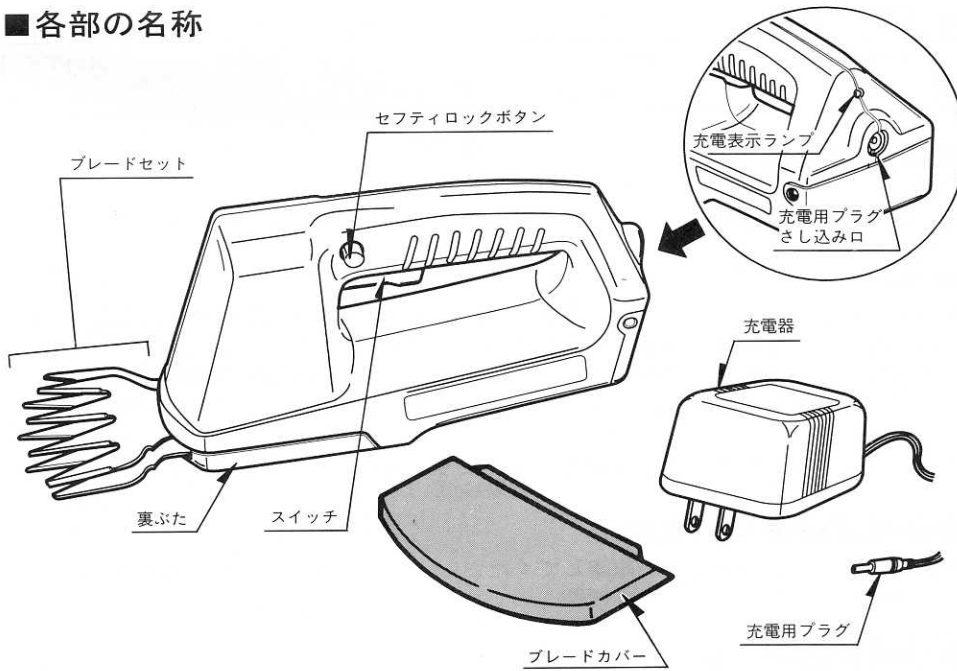

## ■仕様

### ●本体

- ・ニカド電池内蔵式(7.2V)
- ・ストローク数……………毎分1000回
- ・刈込み幅……………100mm
- ・本体重量……………1.0kg
- ・使用時間(注1)……………通常約10分(周囲温度25℃)

### ●充電器

- ・入力電源……………AC100V 50/60Hz
- ・定格出力……………DC7.2V 400mA
- ・消費電力……………8VA
- ・充電時間……………標準3時間
- ・コード長さ……………2m
- ・充電器重量……………0.25kg

(注1)使用時間は、蓄電池の経時変化、周囲温度、使用状態等により変動があります。

## ■通常付属品

- 充電器
- ブレードカバー

## ■用途

- 植木や縁石周りの芝生のキワ刈り

## ■操作方法

### ●スイッチの扱い方

- △警告 ●セフティロックボタンを押込んだ状態で固定しないでください。けがの原因になります。
- 不意な始動は避けてください。本体が作動してけがの恐れがあります。

- 本機のスイッチは危険防止の為、セフティロックボタン付となっております。
- スイッチは、セフティロックボタンを押した状態でスイッチを引けば入ります。
- スイッチを入れるときは、周囲に十分注意をしてください。

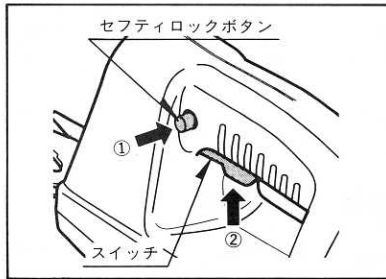

### ●ブレードの取外し、取付け

- △注意 ●ブレードは取扱説明書に従って確実に取付けてください。確実にないと外れたり、けがの原因になります。

- 裏ぶたの凹部を押しながら前方にスライドさせ、側面の印を合わせて裏ぶたを外せば、ブレードセットは簡単に取出せます。

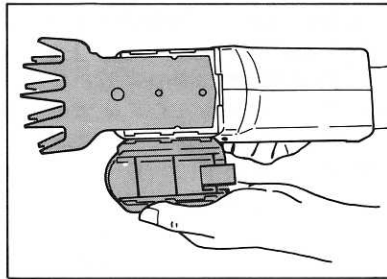
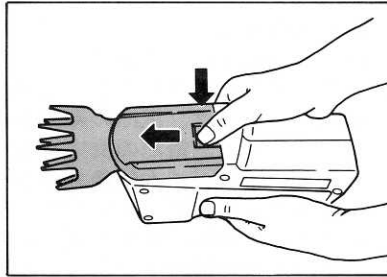

#### ●取付けは、

- ①ブレード上刃のガイド穴に、ギヤー(大)のリングがはいるようにギヤーを手で回し、リングの位置合わせをします。
- ②2本のギヤー用シャフトとリングをブレードのシャフト穴及びガイド穴に合わせブレードセットを取付けます。
- ③裏ぶたでブレードセットを押え、後方に裏ぶたをスライドさせます。

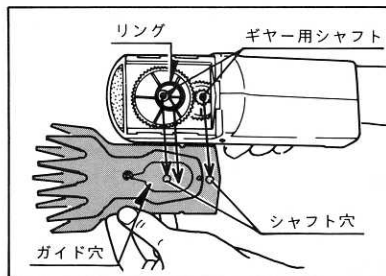

## ●刈込み作業

△ 警告	<ul style="list-style-type: none"> <li>・使用中は、本体を確実に保持してください。確実に保持しないと、けがの原因になります。</li> <li>・使用中は、ブレードに手や顔など近づけないでください。けがの原因になります。</li> </ul>
△ 注意	<ul style="list-style-type: none"> <li>・ブレードや付属品は、取扱説明書に従って確実に取付けください。確実にないと、はずれたり、けがの原因になります。</li> <li>・高所作業のときは、下に人がいないことをよく確かめてください。機体など落とすとき、事故の原因になります。</li> <li>・刈込みをする前に、小石・枝など異物がないことを確認してください。刃こぼれだけでなく、反発により思わぬけがの原因になります。</li> </ul>

### ○芝生の刈込み

- 本体を芝生の上におき、すべらせるようにして前進させながら刈込みます。
  - 本体底面を基準にして作業をしますと刈込み高さは約10mmに揃い、美しい仕上がりが得られます。
- (注)刈込みをする前に、芝生内の異物(小石、枝等)を取除き、使用中に異物をかみ込まないように注意してください。  
万一異物をかみ込んだときは、直ちにスイッチを切り、異物を取り除いてください。

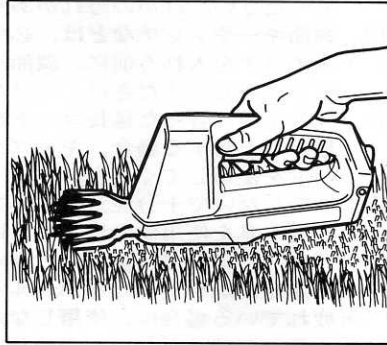

### ○キワ刈り

- 縁石回りや塀、立樹の周囲のキワ刈りをするときは、ブレードを縁石等に沿わせ刈り込んでください。

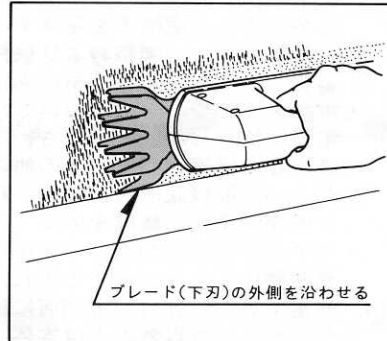

### ○庭木の玉造り

- 庭木の玉造りで、樹姿の乱れたものの整姿を行なえます。
- 樹木の刈込みの時は、新芽、葉の刈込み程度とし、太い枝はあらかじめ、深めに切っておいてください。



## ●刈込み作業

△ 警告	<ul style="list-style-type: none"> <li>・使用中は、本体を確実に保持してください。確実に保持しないと、けがの原因になります。</li> <li>・使用中は、ブレードに手や顔など近づけないでください。けがの原因になります。</li> </ul>
△ 注意	<ul style="list-style-type: none"> <li>・ブレードや付属品は、取扱説明書に従って確実に取付けください。確実にしないと、はずれたり、けがの原因になります。</li> <li>・高所作業のときは、下に人がいないことをよく確かめてください。機体など落としたとき、事故の原因になります。</li> <li>・刈込みをする前に、小石・枝など異物がないことを確認してください。刃こぼれだけでなく、反発により思わぬけがの原因になります。</li> </ul>

### ○芝生の刈込み

●本体を芝生の上におき、すべらせるようにして前進させながら刈込みます。

●本体底面を基準にして作業をしますと刈込み高さは約10mmに揃い、美しい仕上がりが得られます。

(注)刈込みをする前に、芝生内の異物(小石、枝等)を取除き、使用中に異物をかみ込まないように注意してください。

万一異物をかみ込んだときは、直ちにスイッチを切り、異物を取り除いてください。

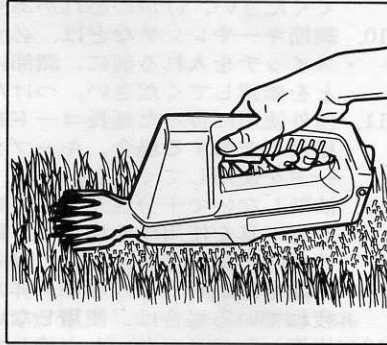

### ○キワ刈り

●縁石回りや塀、立樹の周囲のキワ刈りをするときは、ブレードを縁石等に沿わせ刈り込んでください。

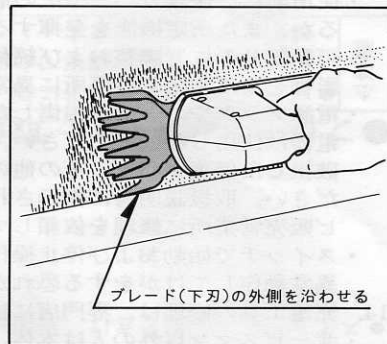

### ○庭木の玉造り

●庭木の玉造りで、樹姿の乱れたものの整姿を行なえます。

●樹木の刈込みの時は、新芽、葉の刈込み程度とし、太い枝はあらかじめ、深めに切っておいてください。

## ■充電について

△  
警  
告

1. 専用の充電器や電池を使用してください。
  - ・他の充電器で電池を充電しないでください。破裂して傷害や損傷を及ぼす恐れがあります。
2. 正しく充電してください。
  - ・充電器は定格表示してある電源で使用してください。直流電源やエンジン発電機では使用しないでください。異状に発熱し火災の恐れがあります。
  - ・温度が0℃未満、あるいは温度が40℃以上では電池を充電しないでください。破裂や火災の恐れがあります。
  - ・電池は換気の良い場所で充電してください。電池や充電器を充電中、布等で覆わないでください。破裂や火災の恐れがあります。
  - ・使用しない場合は、電源コンセントよりプラグを抜いてください。
3. 充電器を100Vコンセントに接続しているときは、充電用プラグの金属部部分に他の金属を接触させないでください。(ショートの原因になります。)

△  
注  
意

1. 屋外使用に合った延長コードを使用してください。
    - ・屋外で充電する場合、キャブタイヤコードまたはキャブタイヤケーブルの延長コードを使用してください。
  2. 充電器のコードを乱暴に扱わないでください。
    - ・コードを持って充電器を運んだり、コードを引張ってコンセントから抜かないでください。
    - ・コードを熱、油、角のとがった所に近づけないでください。
    - ・コードが踏まれたり、引っかけられたり、無理な力を受けて損傷する事がないように充電する場所に注意をしてください。
- 感電やショートして発火する恐れがあります。

## ●充電時間

- 通常満充電する時間は、約3時間です。

## ●充電方法

1. 本体の充電用プラグさし込み口に充電器の充電用プラグをさし込みます。
2. 充電器を100Vのコンセントにさし込めば、充電を始めます。
3. 充電中は充電表示ランプが点灯します。
4. 充電完了後、充電用プラグ、充電器を抜いてください。

(注)・充電中は、スイッチを切っておいてください。

- ・充電中、充電器が熱を持ちますが、異状ではありませんので続けて(既定時間)充電してください。

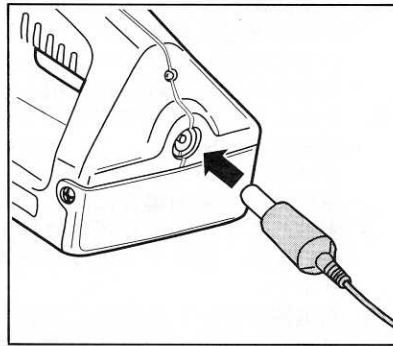

- ・長時間、充電状態で放置することは避けてください。(通常満充電する時間は約3時間です。)
- ・充電用プラグを抜くときは、プラグ部をもって抜いてください。
- ・電池を長持ちさせるためには常に適量充電を心掛けてください。

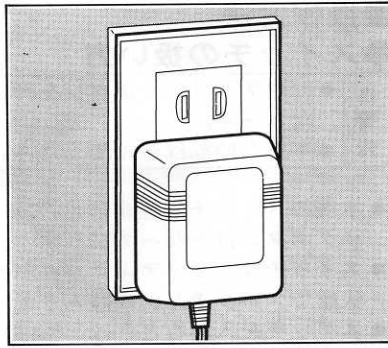

## ● 電池の交換

△  
注意

- 電池交換の際は、ブレードがむき出しにならないようにブレードカバーをしてください。けがの原因になります。

電池は繰り返し充電、ご使用いただけますが、使用条件によって寿命が変わってきます。正しく3時間充電されても、使用時間が著しく短くなった時は、電池の寿命がきたものと考えていただき、電池の交換をしてください。

1. ⊕ドライバーで本体後方のカバーのネジをゆるめます。
2. カバーを外し、中から電池を取出します。
3. 電池両端の接続子を引張って外し、電池を取外します。
4. 新しい電池を取付けるときは、(+)(-)を間違わないように注意して上記の逆の手順で取付けてください。

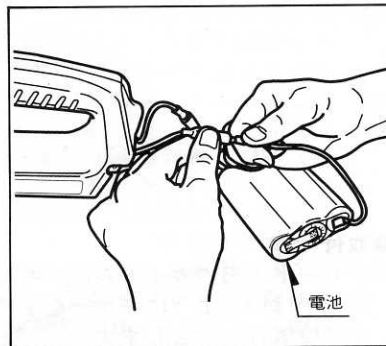
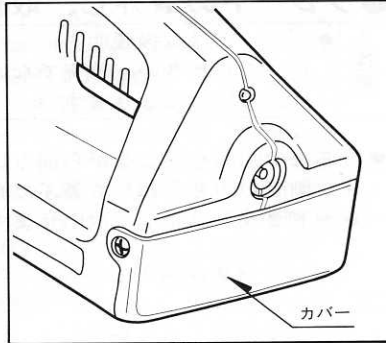

## ■保守と点検



- 保守、点検、部品交換等のお手入れの前には、必ずスイッチを切っておいてください。不意な始動によるけがの原因になります。

### ●ご使用の後で

#### (電池)

- ご使用後は、使用時間にかかわらず、こまめに充電してください。電池の寿命を長持ちさせます。

#### (刃物)

- ブレードセットを外し、ブレードは、硬めのブラシで裏表ともきれいにした後、機械油などの粘度の低いあぶらを十分にぬってください。  
本体は、乾いた布などで汚れを落とし、ギヤケース内の切屑も取除いてください。
  - ブレードが傷ついたときは、ヤスリなどで修正するか、新しいブレードと交換してください。
- (注)ブレードの取扱いは、けがをしないように十分に注意してください。

### ●各部取付ネジの点検

- ネジなどのゆるみがないか確認してください。もし、ゆるみがある場合は締直してください。

### ●使用後の手入れ

- 油污れなどふき取り使いやすい状態にしておいてください。乾いた布か石けん水をつけた布で本体を拭いてください。
- ガソリン、シンナー、石油類での清掃は本体をいためます。また、水洗いは絶対にしないでください。

### ●作業後の保管

- ブレードカバーをつけ高温にならない乾燥した場所に保管してください。お子様の手の届く範囲や落下の恐れのあるところは避けてください。

### ●修理について

- 使用中、機体の調子が悪かったり、異常音がしたときは、直ちにスイッチを切って使用を中止し、お買上げの販売店、またはリョービ販売営業所に、点検・修理を依頼してください。
- その他、部品ご入用の場合、あるいは取扱い上ご不明な点、ご質問などご遠慮なくお問い合わせください。

部品ご入用、故障の場合、その他取扱い上ご不明な点があった場合には、ご遠慮なくお買上げの販売店、またはリョービ販売営業所にお問い合わせください。

※改良のためお断りなく仕様、外観等を変更することがあります。

**RYOBI**

発売元

リョービ販売株式会社

製造元

リョービ株式会社