



リョービ東和

アルミサッシ切断機

取扱説明書 A-1800D

● 特長

● 美しい仕上がり面

現想的なチップソーの回転速度は素晴らしい切れ味を発揮し、その切断面は研磨仕上と見違えるほどの美しさです。

● 安全カバー(ローガード)付

ハンドルを下げると丸ノコ刃を覆っている安全カバーが上ります。切断作業が終了ハンドルを上げると、自動的に安全カバーが丸ノコ刃を覆います。

● 45度切断調節

45度切断を行う場合は、クランプを固定している六角ナットをゆるめて容易に行なえます。

● 軽量携便利

重量わずか22kgで作業現場へ携帯移動は勿論のこと、狭い場所へも持ち込みが出来ます。

● 強力なE種絶縁モーター

強力なE種モーターは連続運転にびくともせず、又、モーターが刃物部の後方に有りますから、切断粉がモーターの内部に入る事ありません。

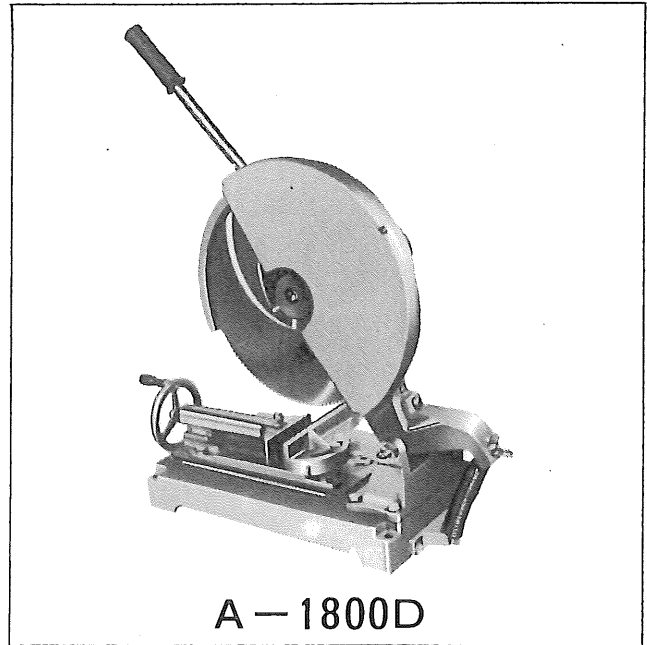

A-1800D

● 仕様

電 圧 100V (又は200V)
電 流 11A
回 転 数 3,500 R.P.M
刃 物 径 356mm
重 量 22kg

● 通常付属品

両口スパナ (13mm×17mm)



● 特別付属品

チップソー 355mm カuttingソー 355mm

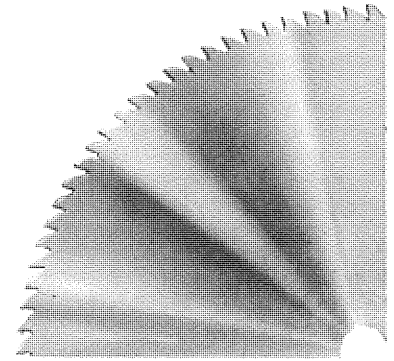
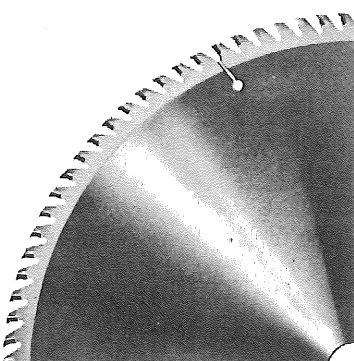

ご使用前に本取扱説明書をよくご覧の上ご使用くださるようお願いいたします。

● アルミサッシ切断機の組付

● スプリングの取付

● モーター部を上を持ち上げスプリングに取付けてある六角ボルトをハンガーブラケットの穴に差込みます。

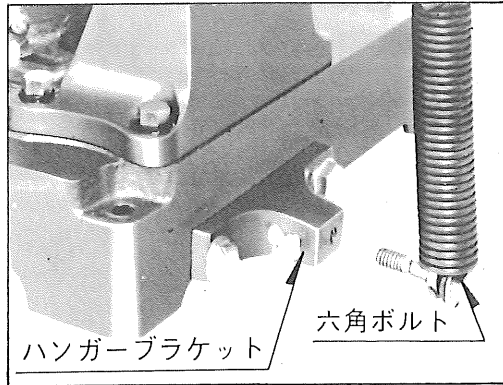

● 次に蝶ボルトで六角ボルトを固定します。

(六角ボルト溝部に蝶ボルト先端を合せる)

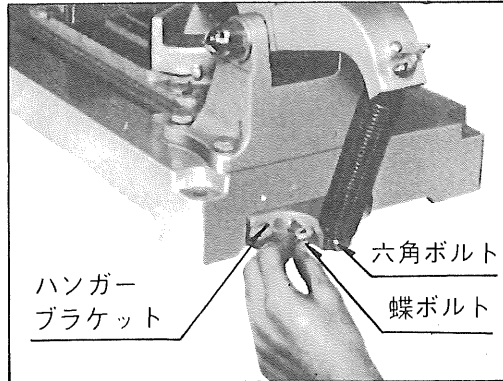

● ハンドルの取付け

● ハンドルホルダーに差込みプラスドライバーでしっかりと締付けて下さい。

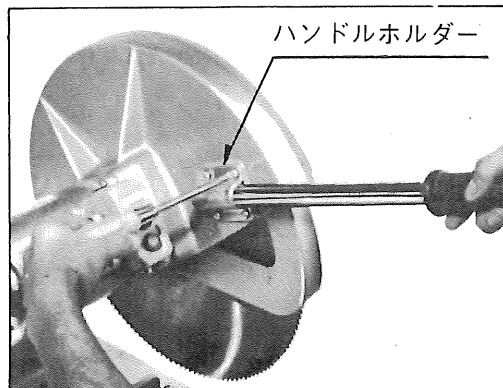

● 切断作業

● 組付が終了しましたら加工材をバイスにはさみます。

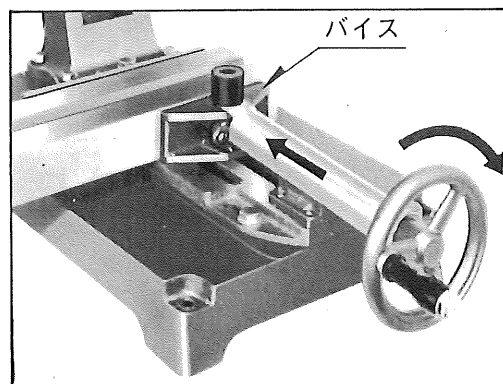

● 加工材を固定したらスイッチ(ON)を押してハンドルを静かに下ろして加工して下さい。

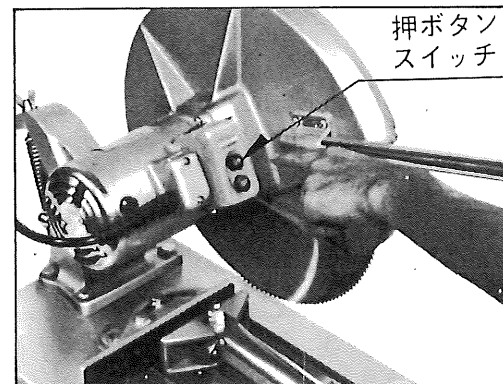

● ハンドルを下げると丸ノコを覆っている安全カバーが上ります。切断作業が終了したらハンドルを上げると自動的に安全カバーが丸ノコを覆い安全な作業が出来ます。

● 注

機械に急激なショックを加えたり、極めて長時間ご使用になって安全カバーを引っぱってワイヤやスプリングがはずれたり切れたりした場合は必ず修理して安全作業して下さい。

● 丸ノコの取付け取外

● まずモーター下部の穴にプラスドライバーを差込み丸ノコ刃を手で静かに回してノコ刃が固定する位置を見つけます。

● 丸ノコ刃が固定しましたら付属のスパナでボルトをゆるめ、フランジ外側を取って次に丸ノコ刃を取外して下さい。

● 取付ける場合は内側フランジの凸部上に丸ノコ刃の穴を合せて下さい。

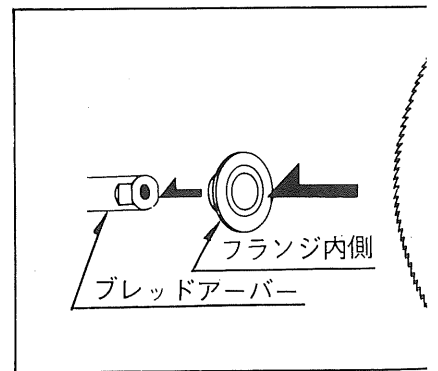

● 45度切断の調節

- 切断材締付用のバイス部は丸ノコ刃に対して直角に取り付けて出荷致してあります。
- 45度切断の場合はまずクランパンを固定している2ヶ所の六角ボルトをスパナでゆるめます。

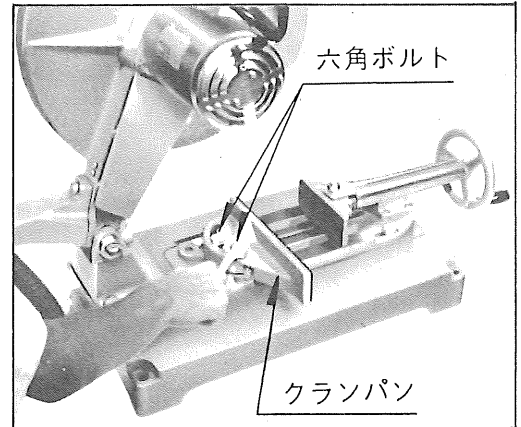

- 次にクランパンを手で回して45度の位置に移動させ三角定規等で正確に45度の位置に合せます。
- 調節が終了したら六角ボルトを充分締付けてクランパンを固定してから切断作業を始めて下さい。
- 0度～45度の間の加工なら自由に加工出来ます。

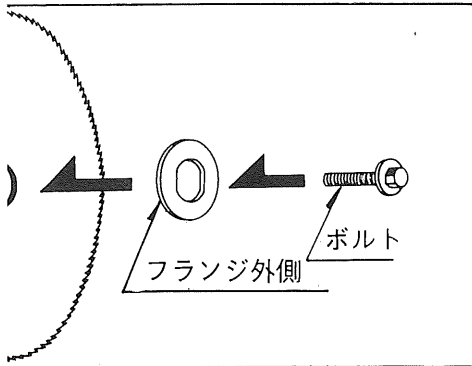
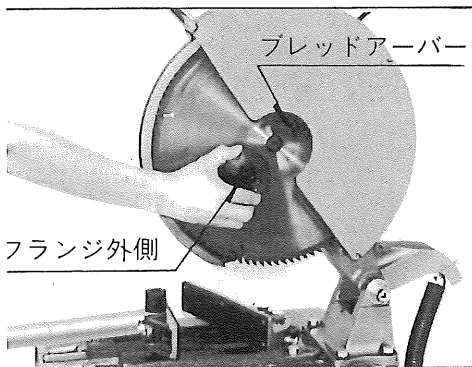
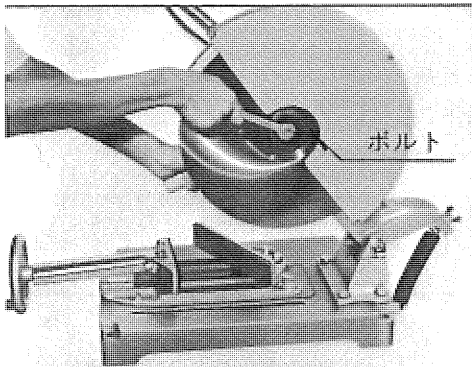
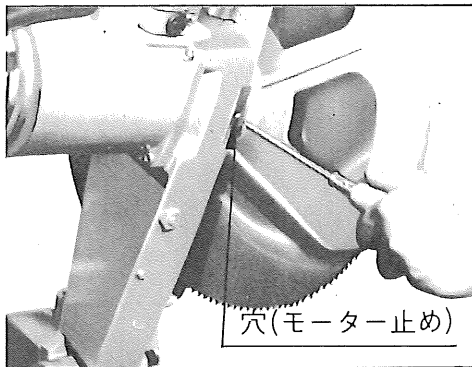
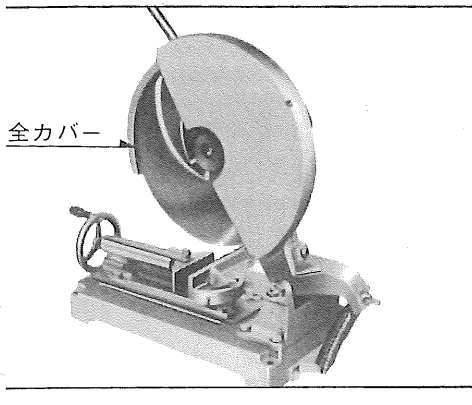
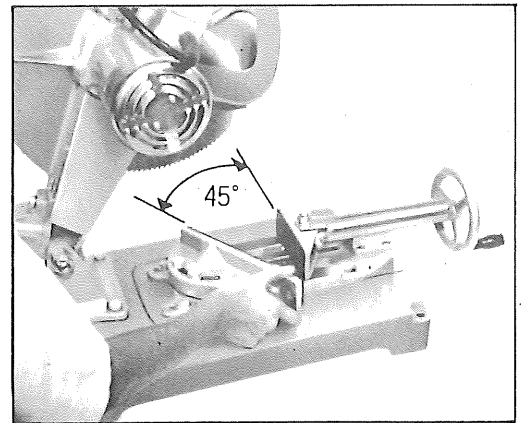

● 微調節

- 刃物に対して90度及び45度の角度は製品出荷時に調節してあります。
- 万一切断角度の微調節が必要になった場合は図のようにナットをゆるめ⊕ドライバーでネジを回して調節して下さい。

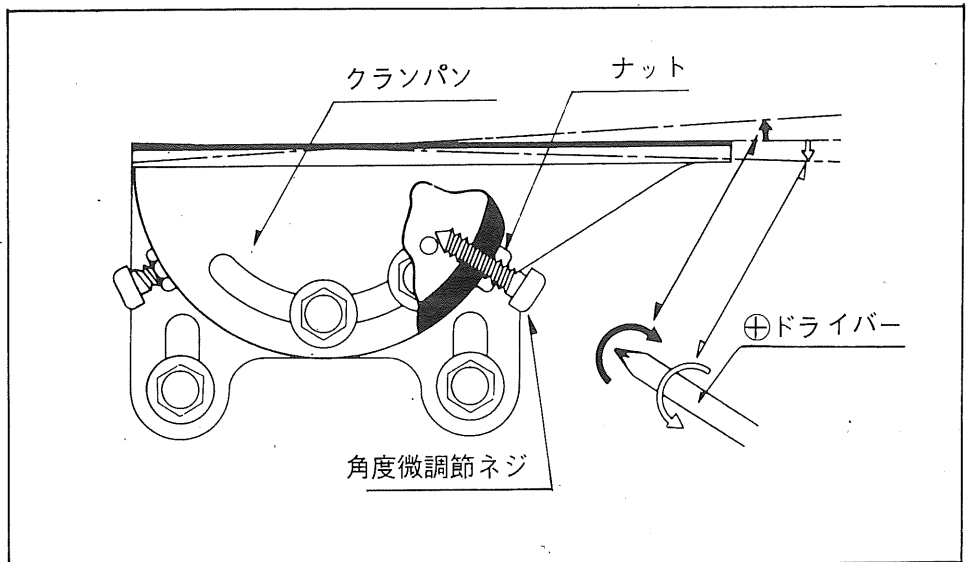
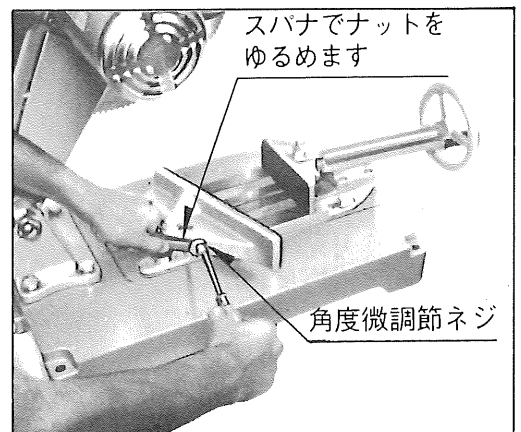

● 切断適用材

- アルミ型材・各種アルミサッシ・アルミショーケース(枠)
- アルミパイプ (直径100mm)・アルミ角パイプ (180mm×90mm)
- 丸木材 (直径100mm)・角木材 (180mm×90mm)

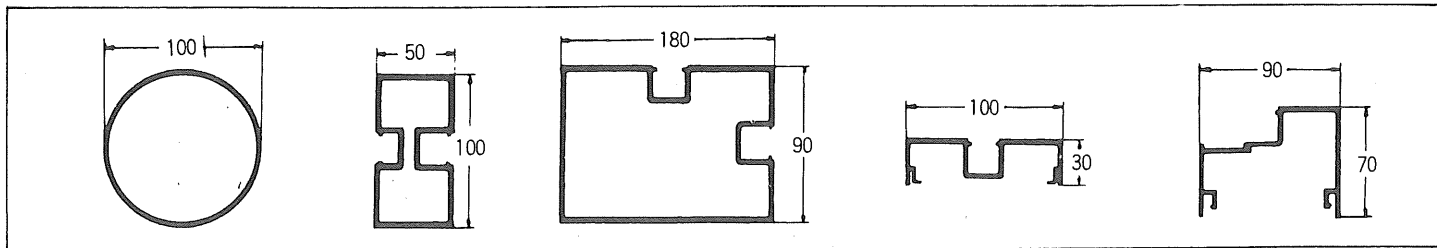

● ご注意

- 電源にプラグを差込む前に必ずスイッチが切れている事を確かめるとともにアースをお取り下さい。
- スイッチを入れる場合は必ずハンドルを持ってから行なって下さい。
- アルミサッシ材の養生紙をつけたまま切断してもかまいません。
- モーター内部には水、油等が絶対に付かないようにして下さい。
- 連続切断作業をする場合は必ず丸ノコ刃の切削部に注油して下さい。
- 油はモビル油又は濃度のある油を使用下さい。

- カーボンブラシは全長の $\frac{1}{3}$ 即ち横に印した線までになりましたら新しいカーボンブラシと交換して下さい。短いカーボンブラシを用いていますとモーターの部分が傷つき焼ける事がありますので時々点検して下さい。

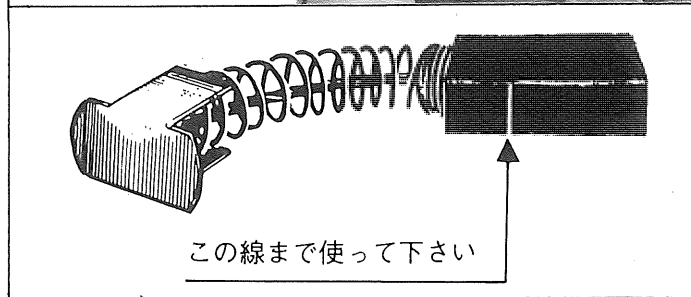
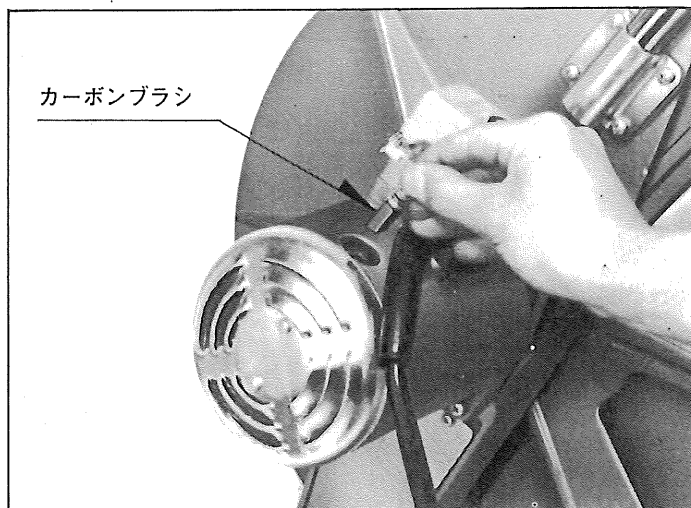
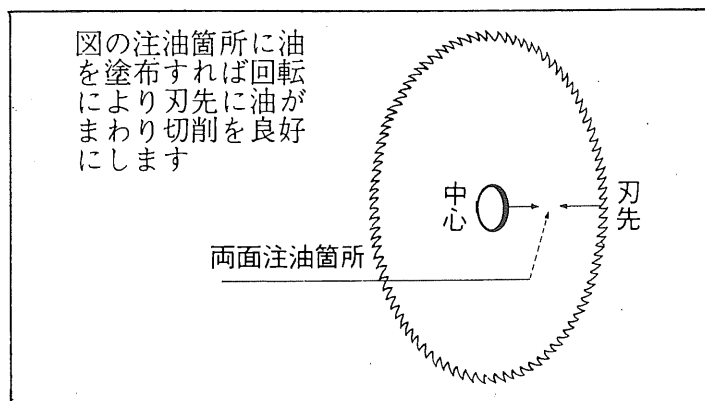

※改良のため製品仕様が変わる事があります。

発売元



リョービ東和株式会社
リョービグループ
RYOBI
〒464 名古屋市千種区春岡通り7の49
電話(052)761-5111

製造元



〒726 広島県府中市目崎町762
電話(0847)41-4111