

RYOBI

充電式バリカン

BB-1012T

取扱説明書

ご使用前に必ずこの取扱説明書を最後までよくお読みいただき、使用上の注意事項、本機的能力、使用方法等十分ご理解のうえで、正しく安全にご使用くださるようお願いいたします。

また、この取扱説明書は大切にお手元に保管してください。

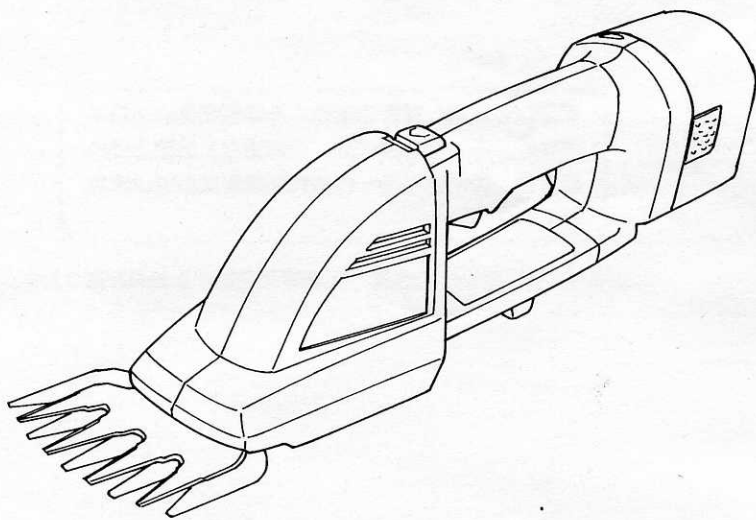

— もくじ —

・安全上のご注意	1
・各部の名称	6
・仕様	7
・用途	7
・充電について	8
・操作方法	10
・保守と点検	14



Ni-Cd

使用済みニカド電池は、取外してリサイクルへ

このたびは、リョービ充電式バリカンをお買上げいただきありがとうございます。
安全に能率よくお使いいただくために、ご使用前にこの安全に関する注意事項、及び取扱説明書を最後までよくお読みください。
使用上の注意事項、本機の能力、使用方法等十分にご理解のうえで、正しく安全にご使用くださるようお願いいたします。

注意文の **△警告**、**△注意**の意味について

ご使用上の注意事項は **△警告** と **△注意** に区分していますが、それぞれ次の意味を表します。

なお、**△注意**に記載した事項でも、状況によっては重大な結果に結び付く可能性があります。

いずれも安全に関する重要な内容を記載しているので、必ず守ってください。

△警告：誤った取扱いをしたときに、使用者が死亡または重傷を負う可能性が想定される内容のご注意。

△注意：誤った取扱いをしたときに、使用者が傷害を負う可能性が想定される内容および物的損害のみの発生が想定される内容のご注意。

注意：製品の据付け、操作、メンテナンス等に関する重要なご注意。

■安全上のご注意

- 火災、感電、けがなどの事故を未然に防ぐために、つぎに述べる「安全上のご注意」を必ず守ってください。
- ご使用前に、この「安全上のご注意」すべてをよくお読みの上、指示に従って正しく使用してください。
- お読みになった後は、お使いになる方がいつでも見られる所に必ず保管してください。

△ 警告

1. 専用の充電器や電池パックを使用してください。
 - ・他の充電器で電池パックを充電しないでください。
 - ・充電器BC-1201TとB-1203Tの組合わせ以外では、充電しないでください。破裂して傷害や損害を及ぼす恐れがあります。
2. 正しく充電してください。
 - ・この充電器は定格表示してある電源で使用してください。100V
直流電源やエンジン発電機では使用しないでください。異常に発熱し火災の恐れがあります。
 - ・温度が10℃未満、あるいは35℃以上では電池パックを充電しないでください。破裂や火災の恐れがあります。
 - ・換気の良い場所で充電してください。
電池パックや充電器を充電中、布などで覆わないでください。破裂や火災の恐れがあります。

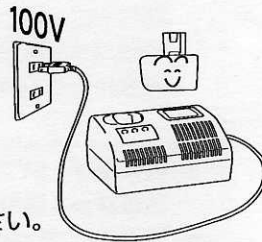

△ 警告

- ・使用しない場合は、充電器のプラグを電源から抜いてください。感電や火災の恐れがあります。
3. 電池パックの端子間を短絡させないでください。
 - ・釘袋などに入れると短絡し発煙、発火、破裂等の恐れがあります。
 4. 感電に注意してください。
 - ・ぬれた手でさし込みプラグに触れないでください。感電の恐れがあります。
 5. 作業場の周囲状況も考慮してください。
 - ・充電工具、充電器、電池パックは、雨中で使用したり、湿った、または、ぬれた場所で使用しないでください。感電や発煙の恐れがあります。
 - ・作業場は十分に明るくしてください。暗い場所での作業は事故の恐れがあります。
 - ・可燃性の液体やガスのあるところで使用したり、充電しないでください。発煙や火災の恐れがあります。
 6. 保護めがねを使用してください。
 - ・作業時は、保護めがねを使用してください。また、粉じんの多い作業では、防じんマスクを併用してください。切削したものや粉じんが目や鼻に入る恐れがあります。
 7. 加工するものをしっかりと固定してください。
 - ・加工するものを固定するために、クランプや万力等を利用してください。手で保持するより安全で、両手で充電工具を使用できます。固定が不十分ですと加工するものが飛んでけがの恐れがあります。
 8. 次の場合は、充電工具のスイッチを切り、電池パックを本体から抜いてください。
 - ・使用しない、または修理をする場合。
 - ・刃物等付属品の交換や取付けをする場合。
 - ・その他危険が想定される場合。
本体が作動してけがの恐れがあります。
 9. 不意な始動は避けてください。
 - ・スイッチに指をかけて運ばないでください。
本体が作動してけがの恐れがあります。
 10. 指定の付属品やアタッチメントを使用してください。
 - ・本取扱説明書および弊社カタログに記載されている付属品やアタッチメント以外のものは使用しないでください。
事故やけがの恐れがあります。
 11. 電池パックを火中に投入しないでください。
 - ・破裂したり有害物質が出る恐れがあります。



△ 注意

1. 作業場は、いつもきれいに保ってください。
 - ・ちらかった場所や作業台は、事故の恐れがあります。
2. 子供を近づけないでください。

△ 注意

- ・ 作業員以外、充電工具や充電器のコードに触れさせないでください。けがの恐れがあります。
 - ・ 作業員以外作業場に近づけないでください。けがの恐れがあります。
3. 使用しない場合は、きちんと保管してください。
- ・ 乾燥した場所で、子供の手の届かない高いところまたは鍵のかかるところに保管してください。事故の恐れがあります。
 - ・ 充電工具や電池パックを、温度が50℃以上に上がる可能性のある場所（金属の箱や夏の車内等）に保管しないでください。電池パック劣化の原因になり、発煙、発火の恐れがあります。
4. 無理に使用しないでください。
- ・ 安全に能率よく作業するために、充電工具の能力に合った速さで作業してください。能力以上でのご使用は事故の恐れがあります。
 - ・ モーターがロックするような無理な使い方はしないでください。発煙、発火の恐れがあります。
5. 作業に合った充電工具を使用してください。
- ・ 小型の充電工具やアタッチメントは、大型の充電工具で行う作業には使用しないでください。けがの恐れがあります。
 - ・ 指定された用途以外に使用しないでください。けがの恐れがあります。
6. きちんとした服装で作業してください。
- ・ だぶだぶの衣服やネックレス等の装身具は、着用しないでください。回転部に巻き込まれる恐れがあります。
 - ・ 屋外での作業の場合には、ゴム手袋と滑止めのついた履物の使用をお勧めします。滑りやすい手袋や履物はけがの恐れがあります。
 - ・ 長い髪は、帽子やヘアカバー等で覆ってください。回転部に巻き込まれる恐れがあります。
7. 充電器のコードを乱暴に扱わないでください。
- ・ コードを持って充電器を運んだり、コードを引張ってコンセントから抜かないでください。
 - ・ コードを熱、油、角のとがったところに近づけないでください。
 - ・ コードが踏まれたり、引っかけられたり、無理な力を受けて損傷することがないように充電する場所に注意してください。
感電やショートして発火する恐れがあります。
8. 無理な姿勢で作業しないでください。
- ・ 常に足元をしっかりとらせ、バランスを保つようにしてください。転倒してけがの恐れがあります。
9. 充電工具は、注意深く手入れをしてください。
- ・ 安全に能率よく作業をしていただくために、刃物類は常に手入れをし、よく切れる状態を保ってください。損傷した刃物類を使用するとけがの恐れがあります。
 - ・ 付属品の交換は、取扱説明書に従ってください。けがの恐れがあります。

△ 注意

- ・充電器のコードは定期的に点検し、損傷している場合は、お買上げの販売店またはリョービ販売営業所に修理を依頼してください。感電やショートして発火する恐れがあります。
 - ・延長コードを使用する場合は、定期的に点検し、損傷している場合には交換してください。感電やショートして発火の恐れがあります。
 - ・握り部は、常に乾かしてきれいな状態に保ち、油やグリスがつかないようにしてください。けがの恐れがあります。
10. 調整キーやレンチ等は、必ず取外してください。
- ・スイッチを入れる前に、調整に用いたキーやレンチ等の工具類が取外してあることを確認してください。つけたままでは作動時に飛出してけがの恐れがあります。
11. 屋外使用に合った延長コードを使用してください。
- ・屋外で充電する場合、キャブタイヤコードまたはキャブタイヤケーブルの延長コードを使用してください。
12. 油断しないで十分注意して作業を行ってください。
- ・充電工具を使用する場合は、取扱方法、作業の仕方、周囲の状況等十分注意して慎重に作業してください。軽率な行動をすると事故やけがの恐れがあります。
 - ・常識を働かしてください。非常識な行動をすると事故やけがの恐れがあります。
 - ・疲れている場合は、使用しないでください。けがの恐れがあります。
13. 損傷した部品がないか点検してください。
- ・使用前に、保護カバーやその他の部品に損傷がないか十分点検し、正常に作動するか、また所定機能を発揮するか確認してください。
 - ・可動部分の位置調整および締め付け状態、部品の破損、取付け状態、その他運転に影響を及ぼす全ての箇所に異常がないか確認してください。
 - ・さし込みプラグやコードが損傷した充電器や、落としたり、何らかの損傷を受けた充電器は使用しないでください。感電やショートして発火する恐れがあります。
 - ・損傷した保護カバー、その他の部品交換や修理は、取扱説明書の指示に従ってください。取扱説明書に指示されていない場合は、お買上げの販売店またはリョービ販売営業所に修理を依頼してください。
 - ・スイッチで始動および停止操作のできない充電工具は、使用しないでください。異常動作をしてけがをする恐れがあります。
14. 充電工具の修理は、専門店に依頼してください。
- ・サービスマン以外の方は本体、充電器、電池パックを分解したり、修理、改造は行わないでください。発火したり、異常動作をしてけがの恐れがあります。
 - ・本製品は、該当する安全規格に適合していますので改造しないでください。
 - ・修理は、必ずお買上げの販売店またはリョービ販売営業所にお申し付けください。修理の知識や技術のない方が修理しますと、十分な性能を発揮しないだけでなく事故やけがの恐れがあります。

△ 注意

騒音について

ご使用に際し、周囲に迷惑をかけないように、各都道府県などの条例で定める騒音規制値以下でご使用になる必要があります。
必要に応じてしゃ音壁を設けるなどしてください。

●充電式バリカンご使用に際して

先に充電式工具としての共通の注意事項を述べましたが、充電式バリカンをご使用の際には、さらにつぎに述べる注意事項を守ってください。

△ 警告

1. 作業前に、作業する箇所に電線等がないことを確かめてください。
 - ・電線等があると、刃物が触れ、感電や漏電・ガス漏れの発生から、事故の恐れがあります。
2. 使用中、本体を確実に保持してください。
 - ・確実に保持しないと、けがの恐れがあります。
3. 使用中は、ブレードに手や顔などを近づけないでください。また、スイッチを切ってもブレードは数秒間、惰性で動いていますので注意してください。
 - ・けがの恐れがあります。
4. 誤って落としたり、ぶつけたときは、ブレードや本機のボディなどに破損、亀裂、変形がないことをよく点検してください。
 - ・破損や亀裂、変形があるとけがの恐れがあります。
5. 雨中での作業や雨上がり、水やり（散水）直後のぬれた芝生、庭木などの刈込みはしないでください。
 - ・感電や、事故の恐れがあります。
6. 使用中、機体の調子が悪かったり、異常音がしたときは、直ちにスイッチを切って使用を中止し、お買上げの販売店、またはリョービ販売営業所に点検・修理を依頼してください。
 - ・そのまま使用していると、けがの恐れがあります。
7. スイッチを針金、テープなどで固定しないでください。
 - ・万一の場合にスイッチが切れず、けがの恐れがあります。

△ 注意

1. ブレードや付属品は、取扱説明書に従って確実に取付けてください。
 - ・確実にないと外れたりし、けがの恐れがあります。
2. 切断中ブレードを無理に押しついたりすると、ブレードが破損することがありますので注意してください。
 - ・ブレードを無理に押しつけると、けがの恐れがあります。
3. 使用しないときや持ち運び、部品交換のときは、ブレードがむき出しにならないようにブレードカバーをしてください。
 - ・けがの恐れがあります。
4. 刈込みをする前に、小石、枝など異物がないことを確認してください。
 - ・刃こぼれだけでなく、反発により思わぬけがの恐れがあります。
5. 不要になったニカド電池（電池パック）は、お買上げの販売店、またはリョービ販売営業所にお持ちください。

△ 注意

- ・不要になったニカド電池（電池パック）をそのまま放置されますと、端子部分のショートにより発熱する恐れがあります。
6. 高所作業のときは、下に人がいないことをよく確認してください。
- ・機体などを落としたとき、事故の恐れがあります。

ニカド電池の回収にご協力ください。



左のマークはリサイクルができるニカド電池を使用していることをあらわしています。

リョービグループでは、希少資源のリサイクル活動と環境保護のため、使用済みのニカド電池の回収を行なっています。

不要になったニカド電池（電池パック）は、お買上げの販売店、またはリョービ販売営業所にお持ちくださるようお願いいたします。

△ 注意

不要になったニカド電池(電池パック)をそのまま放置されますと、端子部分のショートにより発熱することがありますので、端子部分にテープなどを巻いて短絡防止をしてください。

■各部の名称

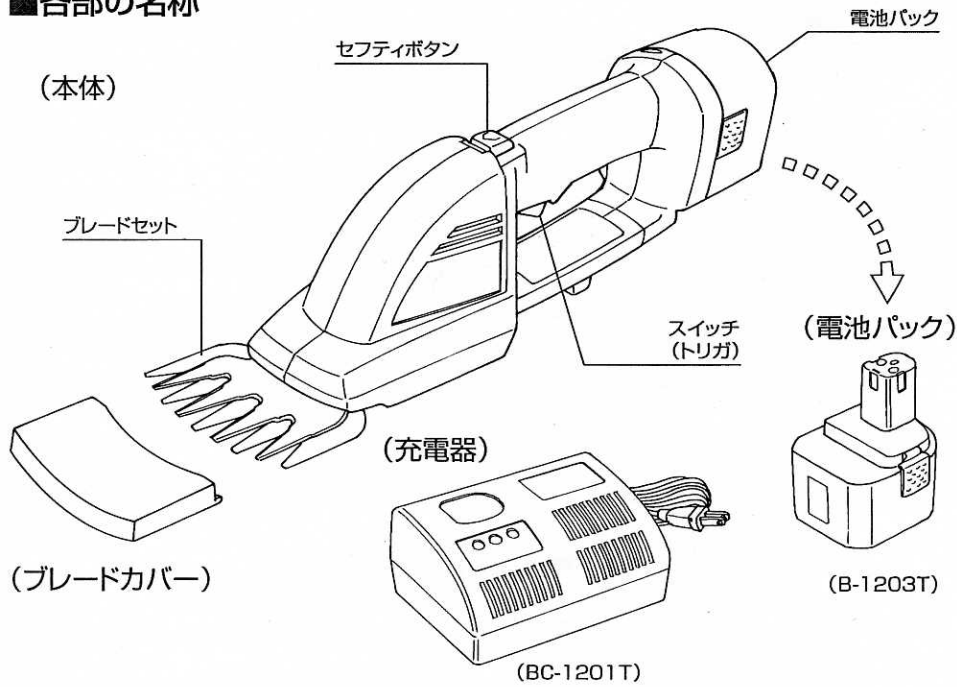

■仕様

●本体

ストローク数	No. 1,000min ⁻¹ (回/分)
刈込み幅	100mm
機体寸法	長さ393×幅100×高さ122mm(電池パック装着時)
重量	1.3kg(電池パック装着時)
連続使用時間※	通常約60分(周囲温度25℃)

※・連続使用時間は、満充電にした電池パックを使用して、停止するまでの時間を示します。
・使用時間は、蓄電池の経時変化、周囲温度、使用状態により変動があります。

●充電器

入力電源	単相・AC100V・50/60Hz
消費電力	48VA
標準充電時間※	60分

※・充電時間は電池容量のバラツキや、活性化の度合い、充電状態等の状況により、標準充電時間より長くなることがあります。

●電池パック

電圧	DC12V
電池	ニカド電池(Ni-Cd)
容量	1,300mAh
充放電回数	1,000回

※・電池パックは輸送中の事故を防ぐため、充電しない状態で出荷しています。
最初は、必ず規定時間充電した後にご使用ください。

●通常付属品



充電器(BC-1201T)

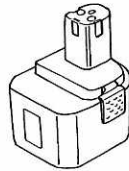

電池パック(B-1203T)

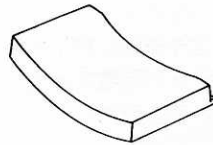

ブレードカバー

●別販売品



ブレードセット

■用途

・庭木や縁石周りの芝生のキワ刈り、小さい面積の芝生の刈込み。

2. 電池パックを充電器のさし込み口にしっかりとさし込みます。

注) 充電中、テレビ・ラジオ等に雑音が入ることがあります。
この場合は別のコンセントを使用してください。

3. 黄色と緑色のランプが点灯し、しばらくして赤色のランプに変わります。これは、充電中であることを示しています。標準充電時間は60分です。充電が完了しましたら、赤色のランプが消えて、緑色のランプが点灯しますので、電池パックを充電器から抜いてください。

注) ・電池パックをさし込んで、黄色と緑色のランプが点灯してから15分以上たってもその状態が変わらなければ、一度電池パックを充電器から抜いてください。

・1、2分後、再度電池パックを充電器にさし込んでください。

・さらに15分以上たってもその状態が変わらなければ、その電池パックはご使用になれません。

4. 充電器のさし込みプラグを電源から抜いてください。

注) ・お買い求めの時や、長期間(2ヶ月以上)で使用にならなかった電池パックは、自己放電により一時的に容量低下している場合があります。この時は、充、放電を3~4回くり返すことにより、容量が回復します。

・充電中、テレビ・ラジオ等に雑音が入ることがあります。この場合は別のコンセントを使用してください。

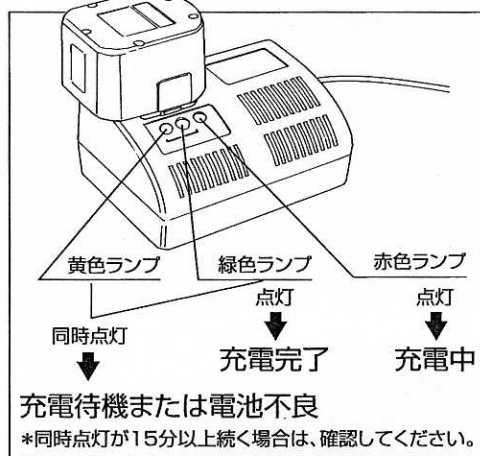
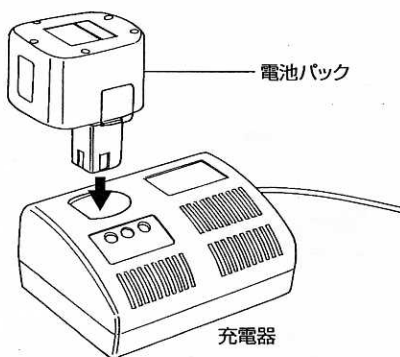

(充電待機について)

・(1)新しい電池パックや長期間(2ヶ月以上)で使用にならなかった電池パックの電圧は、通常の充電を開始する規定電圧以下になっていることがあります。また、(2)で使用直後の電池パックや、高温の場所にあった電池パックは温度上昇により、通常の充電を開始できないことがあります。

・上記(1)、(2)のような電池パックを充電する場合、充電可能な状態になるまでの間、充電器保護のため低電流で充電をする設計になっています。

・電池パックの状態により、数秒~数十分の間、黄色と緑色のランプが点灯し「充電待機」状態となります。充電可能な状態になりましたら自動的に赤色ランプの点灯に変わり、通常の充電を始めます。

(電池寿命について)

- 電池パックには寿命があり、普通1日1~2回充電して約1年(1,000回位)ですが、使用条件により異なります。正しく充電しても使用時間が著しく少なくなった場合には、電池寿命がきたものとお考えいただき、新しい電池パックをお買い求めください。

■操作方法

●電池パックの取付け、取外し

- 電池パックの取付けは、矢印方向にまっすぐにさし込んでください。
- 取外すときは、電池パック両側のつまみ部分を押さえ、矢印方向にまっすぐに抜いてください。

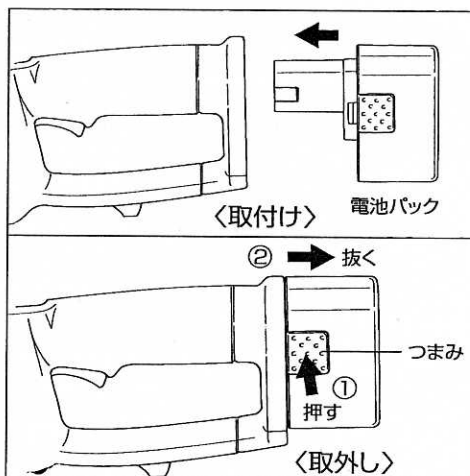

●スイッチの操作

⚠ 警告

- 不意な始動は避けてください。
 - スイッチに指をかけて運ばないでください。本体が作動してけがの恐れがあります。
- スイッチを針金、テープなどで固定しないでください。万一の場合にスイッチが切れず、けがの恐れがあります。

- 本機はセフティスイッチを採用しています。セフティボタンを押した状態でないと、スイッチは操作できません。
- セフティボタンを矢印方向に押した状態でトリガを引くと、スイッチが入ります。スイッチを切るときは、トリガから指を離すだけで切れます。

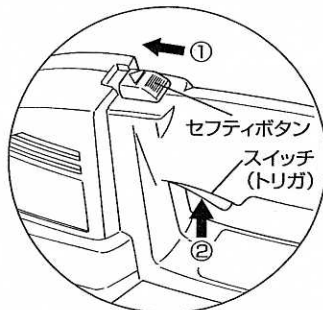

- 注) セフティボタンを操作してスイッチが入れば、セフティボタンを離してもスイッチは入ったままとなります。

ただし、一度スイッチを離すと、再度セフティボタンを操作しないとスイッチは入りません。

●ブレードの取外し、取付け

△ 注意

1. ブレードは取扱説明書に従って確実に取付けてください。
確実にしないと外れたりして、けがの恐れがあります。
2. ブレードの取外し、取付けをするときは、本体のスイッチを切り、電池パックを本体から抜いてください。
 - ・機械が不意に作動して、けがの恐れがあります。
3. ブレードの取扱いは、けがをしないように十分注意してください。

〈取外し〉

1. 本体を裏返し、ブレードを固定している4本の取付けネジを⊕ドライバでゆるめ、外します。

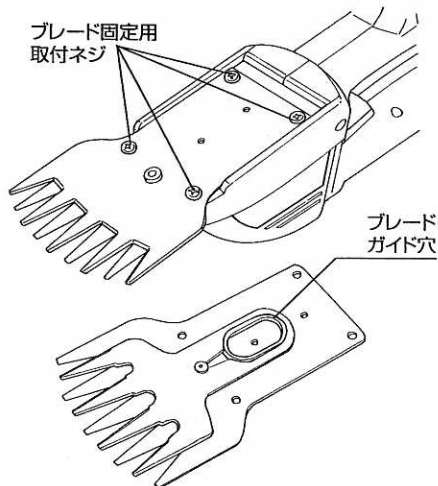

〈取付け〉

1. ブレード上刃のガイド穴に、ギヤ（大）のリングが入るようにギヤを手で回し、リングの位置合わせをします。
2. ギヤ（大）のリングにブレードのガイド穴を合わせてブレードを取付け、先に取外した取付けネジ4本を⊕ドライバで締付け、固定します。
3. 取付け後は、一度スイッチを入れ刃物の動きに異常がないかを確認してください。

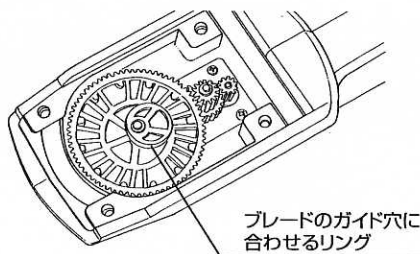

●刈込み作業

△ 警告

- ・使用中は、本体を確実に保持してください。
確実に保持しないと、けがの恐れがあります。
- ・無理な姿勢で作業しないでください。
常に足元をしっかりとらせ、バランスを保つようにしてください。
- ・使用中は、ブレードに手や顔などを近づけないでください。
けがの恐れがあります。

〈キワ刈り〉

- ・縁石周りや塀、立樹の周囲のキワ刈りをするときには、ブレードの側面を縁石などに沿わせて刈込んでください。

注) ブレードにかえりや傷がついたときは、モーター焼けの原因となることがあります。

ヤスリなどで修正するか、新しいブレードセットと交換してください。

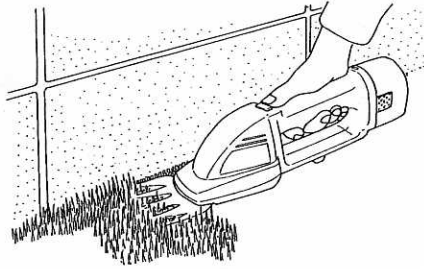

芝生は手入れをするほど美しく育ちます。伸びすぎないうちにこまめに刈込んでください。

刈込みかすは、かき集めて取除いてください。残していると、枯れて見苦しいだけでなく、病害虫発生の原因にもなります。

刈込み回数は、夏の生育期には5～6回、冬の休眠期には月に1回、その他の時期は2～3回を目安にしてください。

〈庭木の刈込み〉

- ・庭木の刈込みで、樹姿の乱れたものの整姿を行います。
- ・樹木の刈込みの時は新芽、葉の刈込み程度とし、太い枝や堅い枝はあらかじめ、せん定バサミなどで深めに切っておいてください。

注) 樹木のせん定に使用される場合、太い枝や堅い枝をせん定されると、ブレードのすり合わせが甘くなり、芝生などが刈込みにくくなる場合があります。

注) 万一堅い枝などをかみ込み、ブレードの動きが止まったときは、直ちにスイッチを切ってください。そのままにしておきますと、モーター焼けの原因になります。

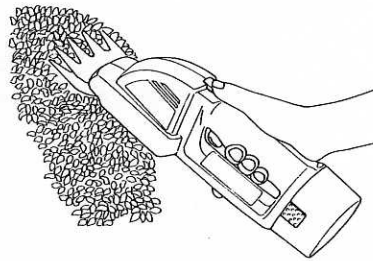

注) 新芽の最大切断径は2.5mmです。

■保守と点検

△ 警告

- ・保守、点検、部品交換等のお手入れの前には、必ずスイッチを切り、電池パックを本体から抜いてください。
不意な始動によるけがの恐れがあります。

△ 注意

- ・ブレードの取扱いは、けがをしないように十分注意してください。

●ご使用の後に

- ・ブレードは硬めのブラシで表裏ともきれいにした後、機械油などの粘度の低い油を十分に塗ってください。
本体は乾いた布、石けん水をつけ固くしぼった布などでふき取り、汚れを落としてください。
また、定期的にブレードを外し、ギヤケース内部の刈屑を削除してください。
 - ・ガソリン、シンナー、石油などでの清掃は本体をいためず。
また、水洗いは絶対にしないでください。
 - ・小石などをかみ込んでブレードにかえりができるなど傷ついたときは、ヤスリなどで修正するか、新しいブレードセットと交換してください。
 - ・ブレードの研磨は、ブレード側面とすり合わせ面との角が丸くならないように注意してブレード側面を研磨してください。
- 注) すり合わせ面は研磨しないでください。

●電池パックについて

- ・使用後は、本体から抜いてください。
電池パックは、釘や針金等の金属物が入った袋や箱に入れて保管しないでください。
また、雨が掛かるところや湿気の多いところでの保管はさけてください。
端子間のショートから発煙、発火、破裂の恐れがあり、非常に危険です。
 - ・お買求めの時や、長時間(2ヶ月以上)ご使用にならなかった電池パックは、自己放電により、一時的に容量低下している場合があります。
このときは充、放電を3~4回繰り返すことにより、容量が回復します。
- 〈電池寿命について〉
- ・電池パックには寿命があり、普通1日1~2回充電して約1年(1,000回位)ですが、使用条件により異なります。
正しく充電しても使用時間が通常よりも著しく少なくなった場合には、電池パックの寿命がきたものとお考えいただき、新しい電池パックをお買い求めください。

●各部取付けネジの点検

- ・ネジなどのゆるみがないか確認してください。
- もしゆるみがある場合は締直してください。

●作業後の保管

- ・ブレードカバーを付け、高温にならない乾燥した場所に保管してください。
- お子さまの手の届く範囲や落下の恐れのあるところはさけてください。

部品のご入用、故障の場合、その他取扱い上ご不明な点があった場合には、ご遠慮なくお買上げの販売店、またはリョービ販売営業所にお問い合わせください。

※改良のためお断りなく仕様、外観等を変更する場合があります。

RYOBI

発売元

リョービ販売株式会社

リョービ株式会社