

**RYOBI**

# 卓上スチールカッター

TSC-305

取扱説明書

ご使用前に本取扱説明書をよくご覧の上ご使用くださるようお願いいたします。

6981760 (M)

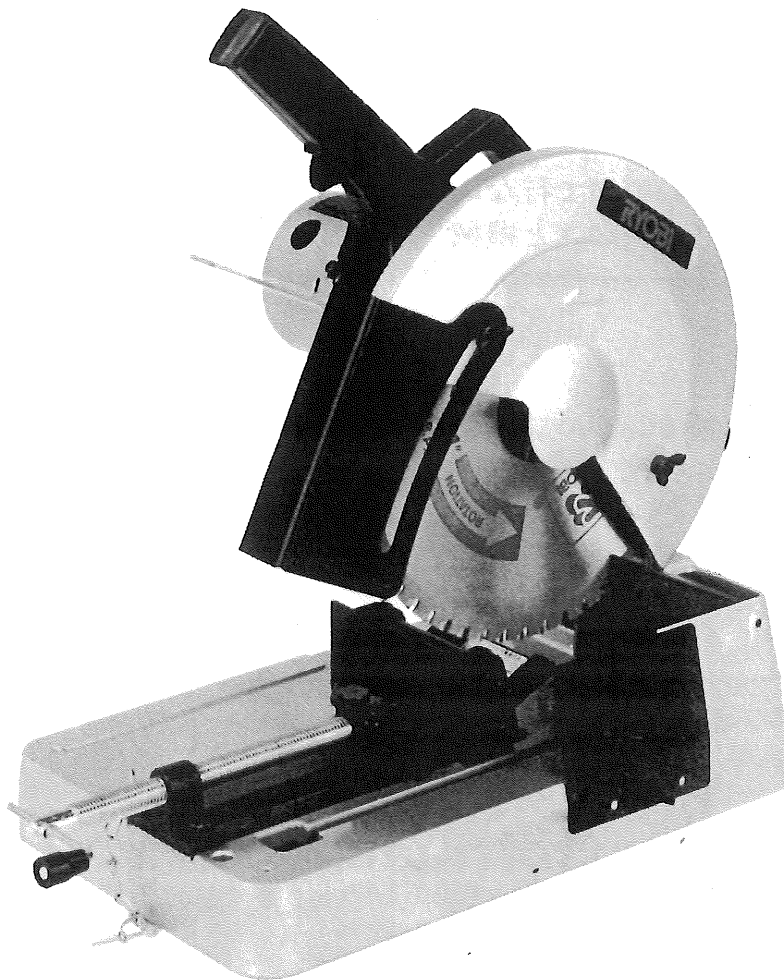

## ●ご使用に当りましての注意事項

本機を使用する前には必ず取扱説明書を十分読み、指定された以外の用途にはお使用にならないで下さい。

- さし込みプラグを電源に接続する前に刃物が使用説明書に従って正しく、しっかりと締付けられているかを確認して下さい。
- 補助ガードを固定して使うことは危険ですので絶対に固定しないで下さい。
- 補助ガードは身体が刃物に触れるのを防ぐものです。必ず刃物を覆い、円滑に動くことを確認してからお使い下さい。
- 切断ライン上からコードは離れた位置にあることを確認して下さい。
- 工具の掃除や、調整、整備点検、部品の交換の際は必ずスイッチが切れていることを確認し、さし込みプラグを電源より外して下さい。
- 電圧は銘板の表示と一致しているか必ず確認して下さい。100V用のモーターを200Vで使用されますとモーターを焼損するのみでなく、高速回転となり危険です。逆に低い電圧で使用しますと力不足となります。
- 製品は大事に取扱って下さい。誤って落したり、ぶついたりした場合は異常の有無を確認した後、ご使用下さい。
- 運転中は刃物及び可動部には絶対手を触れないで下さい。大変危険です。
- 能力を超えた作業は事故のもとです。刃物は常に良い切れ味にしておき、回転数を上げた後、加工を始めて下さい。安全で能率よく、きれいな仕上面が得られます。
- 湿った場所、ぬれた場所での使用は避けて下さい。感電事故のもとになり、モーター絶縁を低下させます。
- 安全な作業をする為には作業場はいつもきれいに整理し、十分な照明が必要です。ちらかした作業場は事故のもとです。
- 作業場所には、作業関係者以外は近づけないで下さい。特にお子様は危険です。
- 作業時の服装は身軽なもので行って下さい。ネクタイ、袖口の開いた服装は機械の可動部に巻き込まれる恐れがあります。
- 本機はお子様の手が届かない所に保管し、湿度の高いところ、雨のかかるところ、直射日光のあたるところは避けて下さい。
- 調整用スパナ、レンチ、ドライバー類は使用後はすぐに外すようにして下さい。スイッチをいれる前には調整用スパナ、レンチ、ドライバー類が外してあるかをよく確認して下さい。
- さし込みプラグを電源にさし込む前にスイッチが切れていることを確認し、使用後及び停電の際にはさし込みプラグを抜くように心掛けて下さい。
- 運転中機械の調子が悪かったり、異常に気付いた時には直ちに使用を中止して下さい。
- 作業中は保護メガネをかけて目を保護して下さい。ほこりの多い作業にはマスクが必要です。
- 感電事故を防止する為、ご使用に先だちコード端にあるアースクリップを接地して下さい。
- 安全で能率よく作業をしていただく為には、作業前の機械の点検と、定期点検が必要です。点検はお買い求めの販売店、全国各地のリョービ電動工具販売店、リョービ販売(株)営業所にお問い合わせ下さい。

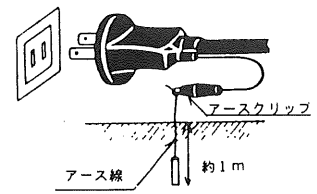

## ●特 長

- アルミダイカスト製のベッドを採用しており、高精度な切断ができます。
- 切屑飛散防止構造により、安全な作業ができます。
- 専用チップソーは加工面の焼け、バリが少なく、長寿命です。  
又抜群の切れ味で大幅に作業性が向上します。
- 補助バイスの採用で多様な被削材に対応できます。

## ●仕 様

使用電源…单相・交流・100V・50/60Hz  
定格電流……………15A  
消費電力……………1450W  
無負荷回転数……………1500R.P.M  
重 量……………15kg

## ●用 途

各種形鋼（アングル鋼、チャンネル鋼等）、各種パイプ〔ライニング管（PD管、VD管）、鉄管、塩ビパイプ等〕、各種軽量材（ハンガーレール、レースウェイ、アルミサッシ等）、各種棒鋼（丸棒、寸切ボルト等）等の切断

## ●通常附属品

金属用チップソー（外径305mm×内径25.4mm，チップ数54）  
片ロスパナ（17mm）  
保護メガネ  
補助カバー  
蝶ボルト×2

## ●切断能力

（角材）

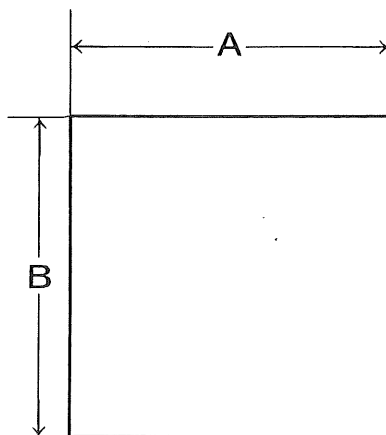

（ A × B ）

- ・ 90° 125×70mm  
100×85mm
- ・ 45° 55×95mm
- ・ 90° 100×100mm（バイス移動時）

（丸材）

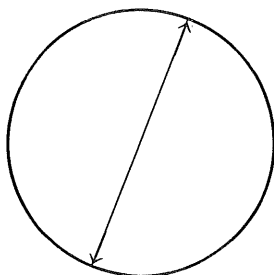

- ・ 直径 102mm

## ● 金属用チップソーご利用に際しては、下記の点にご注意いただき効率よくご使用下さい。

1. チップソーを取付ける際は回転方向に注意して下さい。
2. フランジの締付けはしっかりと行なって下さい。
3. 作業前には必ず試運転を行ない異常（異音、ガタ、ブレ）がないかを確認して下さい。
4. 切断はチップソーの回転を充分上げてから行なって下さい。
5. 切断部材は完全に固定して下さい。
6. 切断部材にチップソーを当てたままスイッチを入れたり、急激な送り込みはチップ欠けの原因になります。
7. 切断を途中で中断する場合は、回転させたままハンドルを持ち上げて下さい。
8. 切断中にスイッチを切りますとチップが部材に食い込み、チップ飛びや欠けの原因になります。
9. 切断送りは最初部材に食い込んでいくまでゆっくりと送り、その後はいちばん火花の少ない状態を目安にスムーズに送り込んで下さい。  
(終始ゆっくりとした送り込みはチップ摩耗が速くなります。  
極端に強く送り込むとチップ欠けの原因になります。)
10. ステンレス、ダクタイル鋳鉄管、炭素鋼、石材類（コンクリート、アスファルト、レンガ、瓦、ブロック、タイル、ガラス、陶器類）は切断できません。
11. ご使用の際は、安全カバー、保護具（保護メガネ等）の着用が義務付けられています。

## ● 補助カバーの取付け

- 直角切断をする場合は補助カバーを取付けてご使用下さい。
- 補助カバーは付属の2本の蝶ボルトで、ベッド側面に取付けます。
- バイス移動時には補助カバーを前方につけ替えてご使用下さい。

※ 傾斜切断時には、材料が補助カバーに当たりますので取外して下さい。

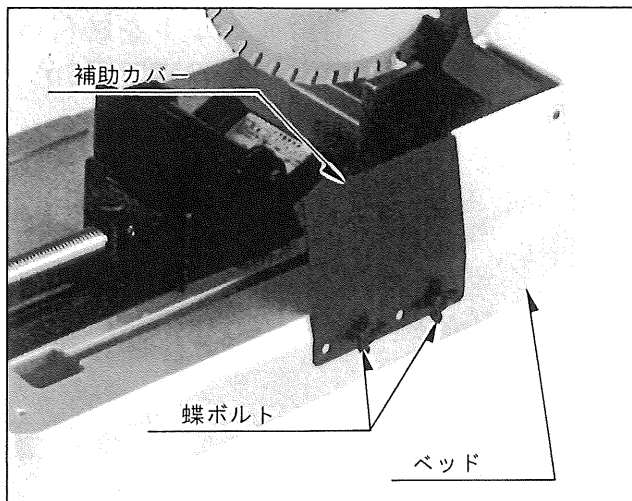

## ● スイッチ

スイッチ操作はスイッチを引くと入り、離すと切れます。

またスイッチを引いた状態で握り部側面にあるストッパーボタンを押し、スイッチから指を離してもスイッチは入ったままになります。スイッチを切る場合は再度スイッチを引いて下さい。

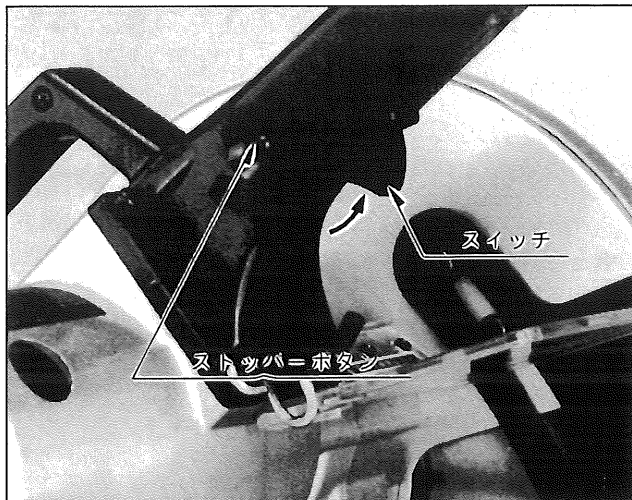

## ● バイスの使用法

- 必ずスイッチを切ってからクランプレバーを回し材料をしっかり締付けて下さい。

### (角材)

- 直角切断で100 × 70 mm以下の角材を切断する場合は、補助バイスを前に倒して材料を締付けて下さい。能率の良い切断ができ、チップソーの寿命も長くなります。

※C型チャンネル鋼（リップ鋼）は必ず補助バイスを前に倒して下さい。

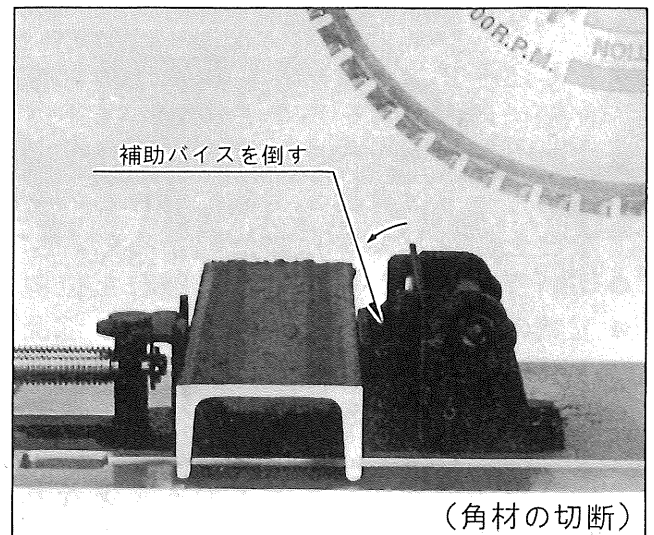

### (アングル)

- アングル及び100 × 70 mm以上の角材を切断する場合は、補助バイスを起こしてご使用下さい。

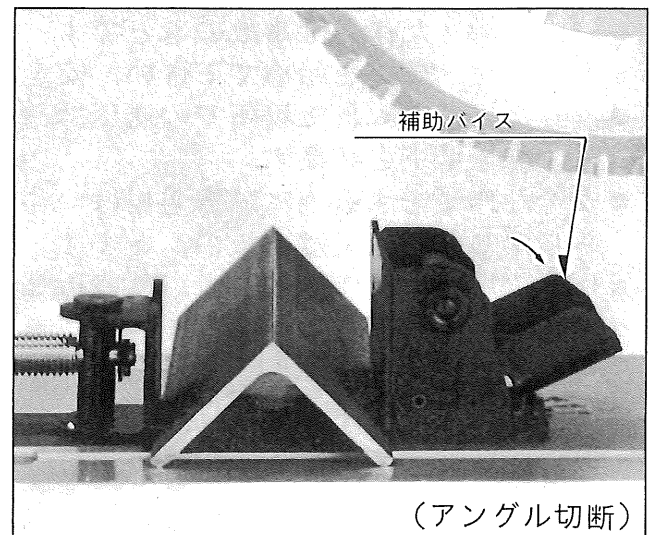

### (パイプ)

- パイプを切断する場合は、補助バイスを起こし、バイス側面の六角ボルトをゆるめ、バイスを傾け、六角ボルトを締付けて固定した後クランプレバーで材料を締付けて下さい。

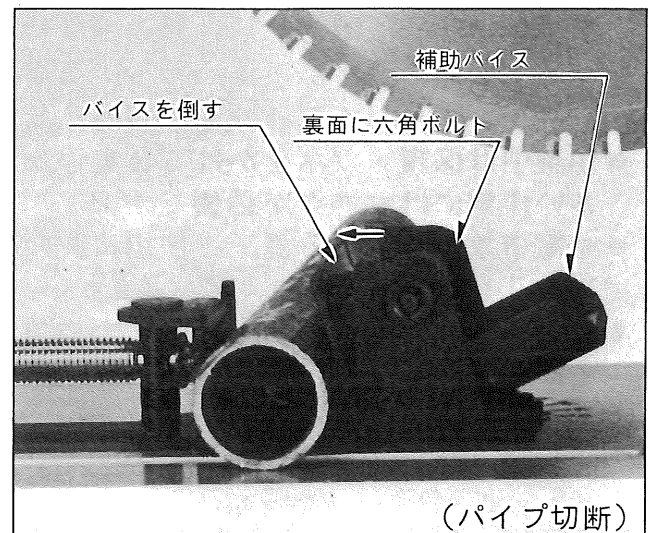

## ●切 断

- 切断作業は材料をバイスで必ずしっかりと固定し、切り始めはゆっくりと、チップソーが喰い込んでからは最も火花の少ない送り速度で切断して下さい。
- 切断作業を始める前に補助ガードがスムーズに動くことを確認して下さい。

※パイプ、丸材の束ね切りはできません。

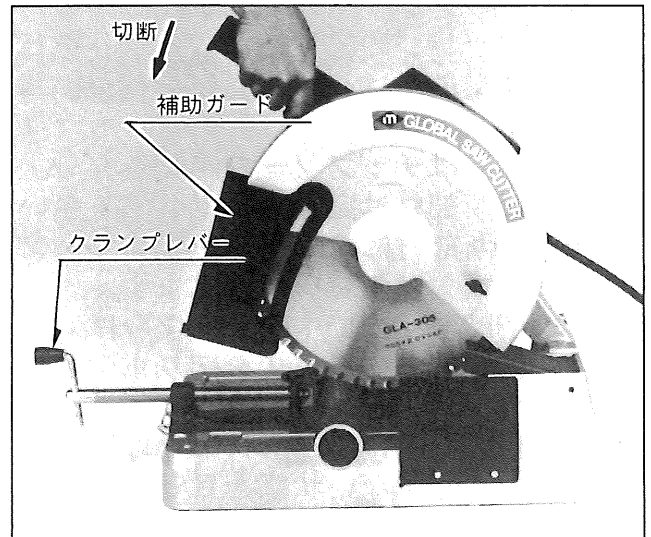

## ●傾斜切断

- バイス後方の2本の六角ボルトをゆるめ、バイスを0～45°の範囲の必要な角度に動かして、六角ボルトを締付け固定します。(角度目盛の表示は15°間隔となっています。)
- 材料をクランプレバーで締付け、切断して下さい。

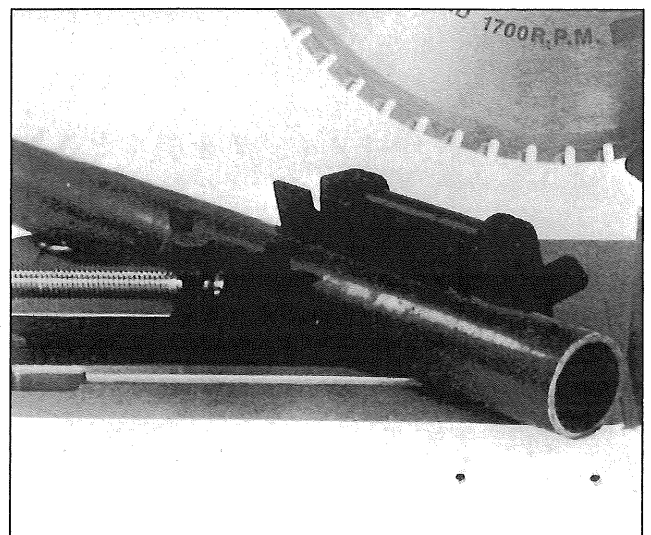
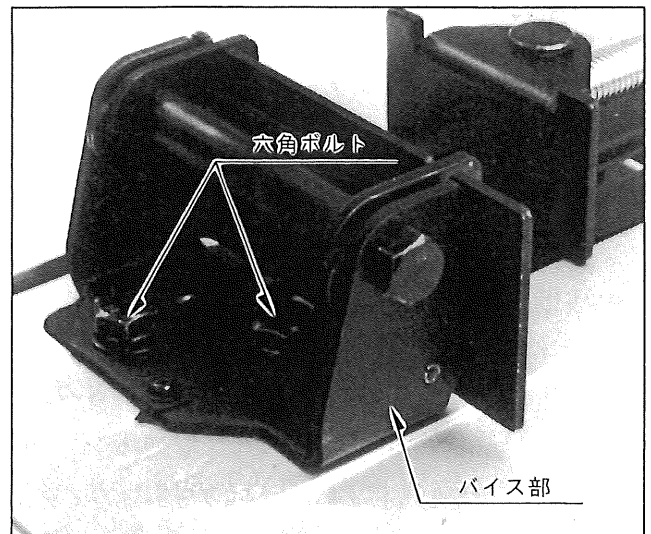

## ●チップソーの交換手順

- ①セフティカバーを固定している2本の蝶ボルトをゆるめセフティカバーを上方に回転させます。
- ②インナーケース部のロックシャフトを押しながらチップソーを手でゆっくり回しスピンドルを固定します。
- ③付属のスパナで六角ボルトをゆるめます。防塵カバーを押し下げて、六角ボルト、外フランジ、チップソーの順に外します。
- ④取付けは、取外しと逆の要領で行ないます。この時チップソーの向きと機械の回転方向に充分注意して下さい。

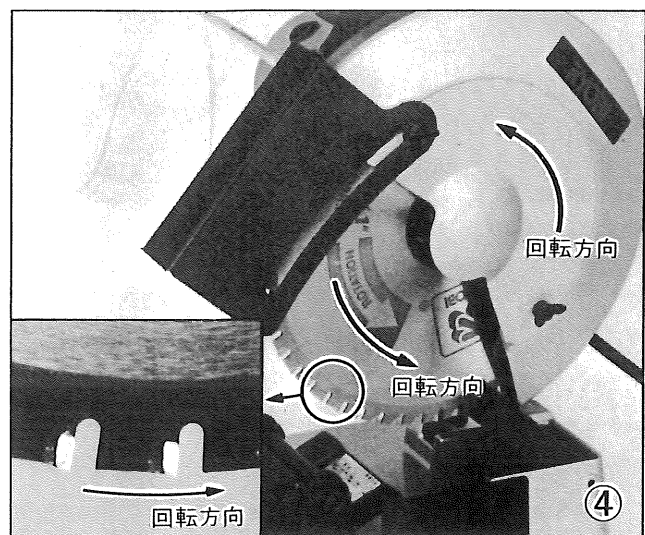
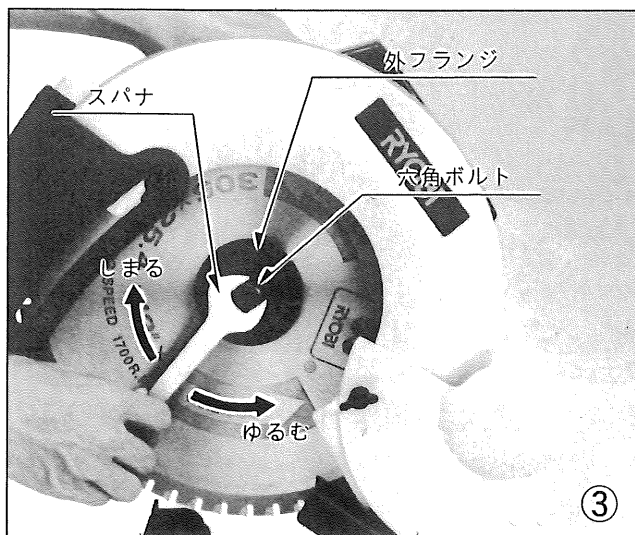
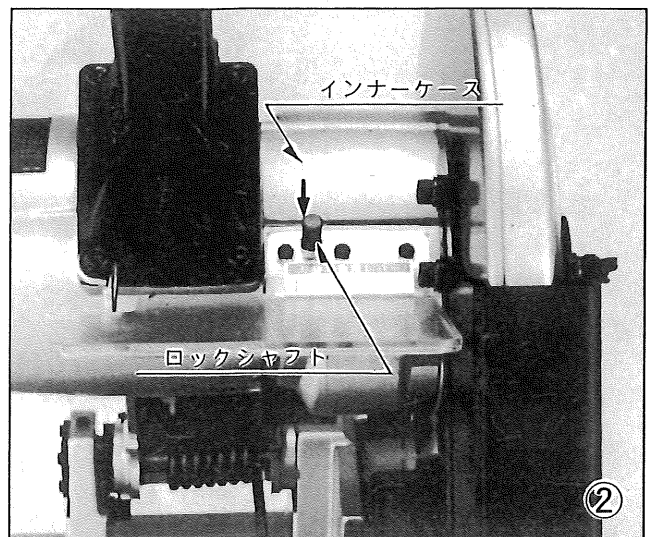
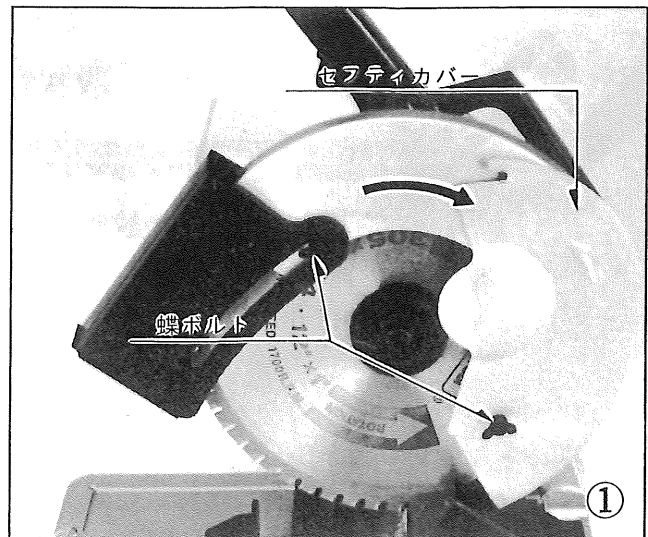

## ●保守と点検

- ご使用後は機械各部の切削屑を取除き  
使い易い状態にして保管して下さい。

### [カーボンブラシ]

- カーボンブラシは消耗品です。カーボン  
ブラシは全長の $\frac{1}{3}$ までご使用いた  
だけますが、時々ブラシキャップを外し  
て点検して下さい。
- 短くなったカーボンブラシは2個同時  
に交換して下さい。短くなったカーボ  
ンブラシをそのままご使用になります  
と、モーター焼損の原因となります。

### [チップソー]

- 摩耗、チップ欠け等により切れ味の悪  
くなったチップソーは新品のチップソ  
ーと交換して下さい。
- 切れ味の悪くなったチップソーをご使  
用になりますと作業能率が悪いただけ  
でなく、機械各部に無理な力がかかり故  
障の原因となります。

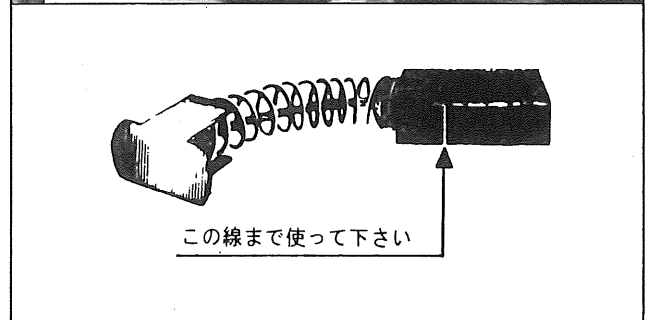
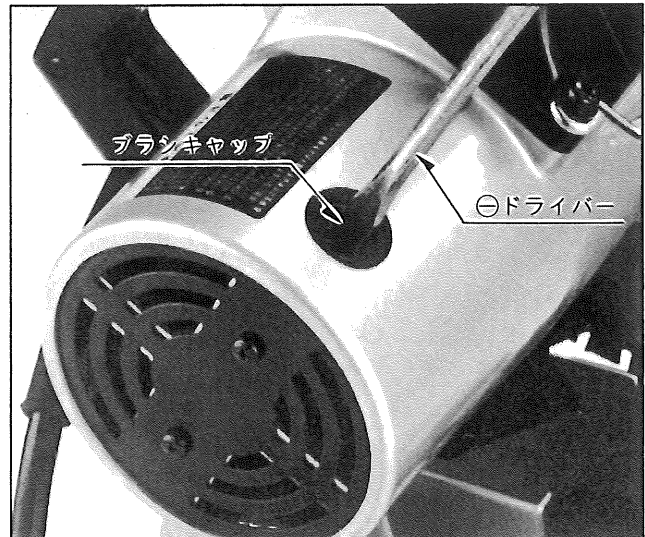

この製品は、一貫した品質管理のもとに組立てられ、  
厳密な検査に合格した製品です。万一の故障の場合、  
その他取扱上ご不明な点があった場合には、ご遠慮  
なくお買上げ店、最寄りのリョービ電動工具販売店、  
もしくはリョービ販売(株)営業所にお問い合わせ下さい。

※改良のため製品仕様が変わる事があります。

発売元

 **リョービ販売** 株式会社  
RYOBI

 **リョービ** 株式  
RYOBI 会社