

研磨機

取扱説明書 FG-8・FG-8A



リョビ



FG-8

●特長

- カンナ刃・ノミ刃からご家庭の包丁・カマ等刃物の研磨に最適。
- 水滴防止クッションで快適作業。
- ガイドの角度、高さ調整が簡単。
- 長尺物に便利な押え金具付。
- 砥石交換が簡単で巾広加工！

●通常附属品

- 刃物ガイド・刃物押え金具(一組)
〈FG-8のみ〉
- 砥石取外し用金具
- 中砥石 #1,000(本体取付) ●ホース
- 水槽タンク ●水槽タンク受台

●仕様

- 100V ●50~60Hz ●1.45A/1.5A
- 80W ●453 R.P.M./553 R.P.M. ●8 kg
- 砥石 中砥 #1,000・205×80mm

●特別附属品(別販売)

- 仕上砥石 #6,000 ●荒砥石 #180
- R型リング砥石 #1,000
(特殊水槽タンク受台付)
- 特殊鋼製平型砥石

ご使用前に本取扱説明書をよくご覧の上ご使用くださるようお願いいたします。

●使用方法

- 排水ホースを右図の様に差し込んで水受皿を用意して下さい。
- 水滴防止クッションを砥石の表面より1～2mm上になる様にセットして下さい。
(クッションを上下させる場合は、下部の板バネを上下させて調節します。)
- 水槽タンク受台を本体に差し込み、水槽タンクに水を入れセットします。
- スイッチのOFFを確認して電源コードを差し込んで下さい。
- スイッチをONにし、回転させながら水槽のコックをゆるめ、砥石に水を含ませて下さい。
- 砥石に充分水をひたしてから、回転している砥石に刃物をあてて研磨します。
- 電気カンナ刃など長い刃物の研磨は、附属品の刃物押え金具に刃をセットし、刃物ガイドにのせて角度調整すれば容易に精度の高い研磨ができます。

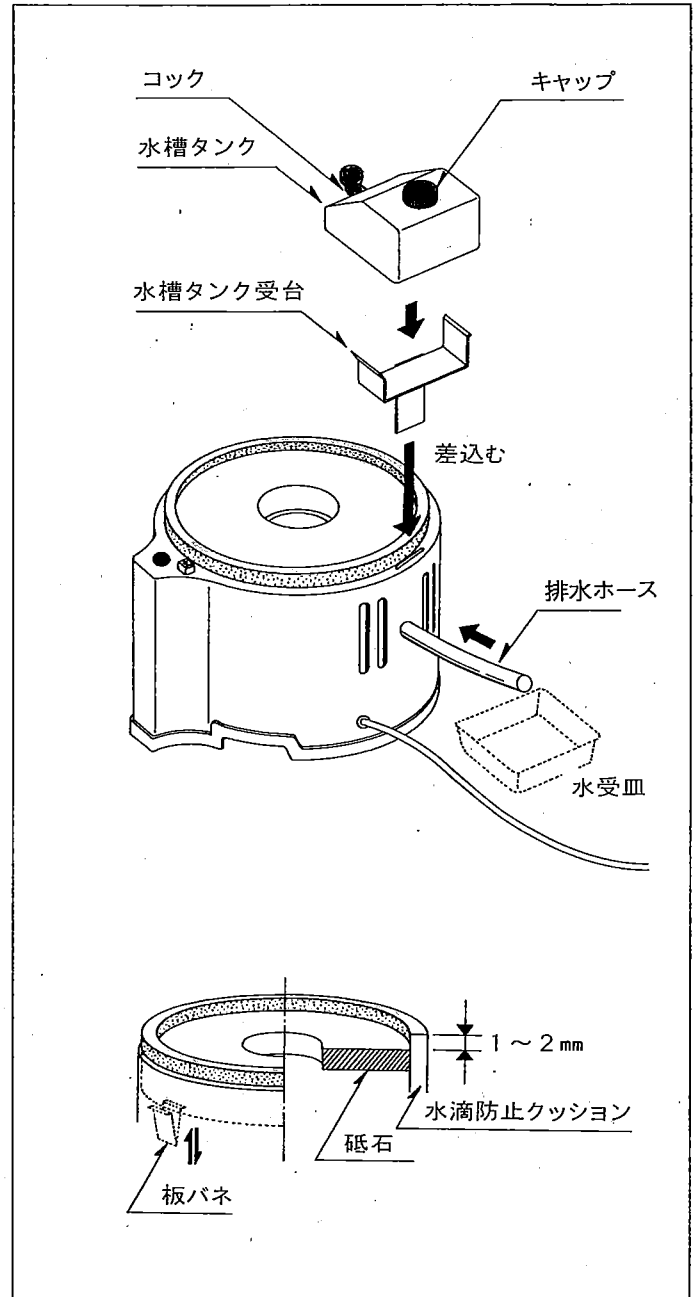

●刃物押え金具

- 刃物を刃物押え金具の調整ネジで平行になる様に目盛り合せをして下さい。
カバーを載せ、固定ネジで締付けてから刃物ガイドにセットし研磨します。

※刃巾の広い刃物の場合はカバーを外して、目盛り合せをして下さい。

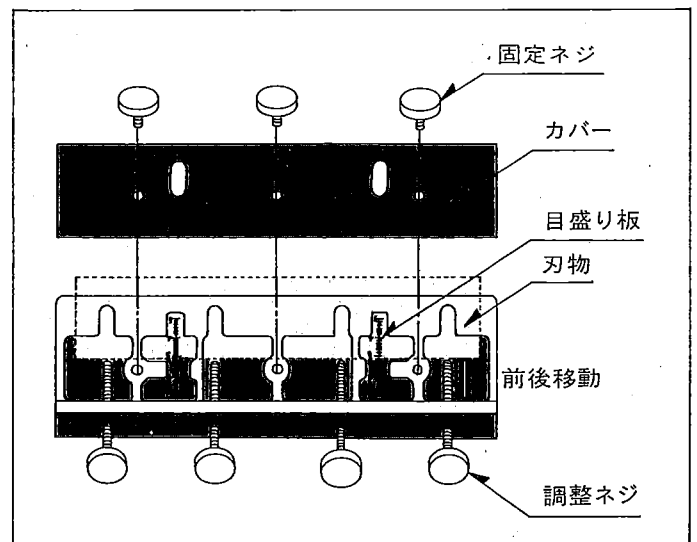

● 刃物ガイドの取付け・取外し

- 刃物ガイドを差し込み、刃物ガイド上下用ナットを止め板で押えて締付けネジで締付けセットします。

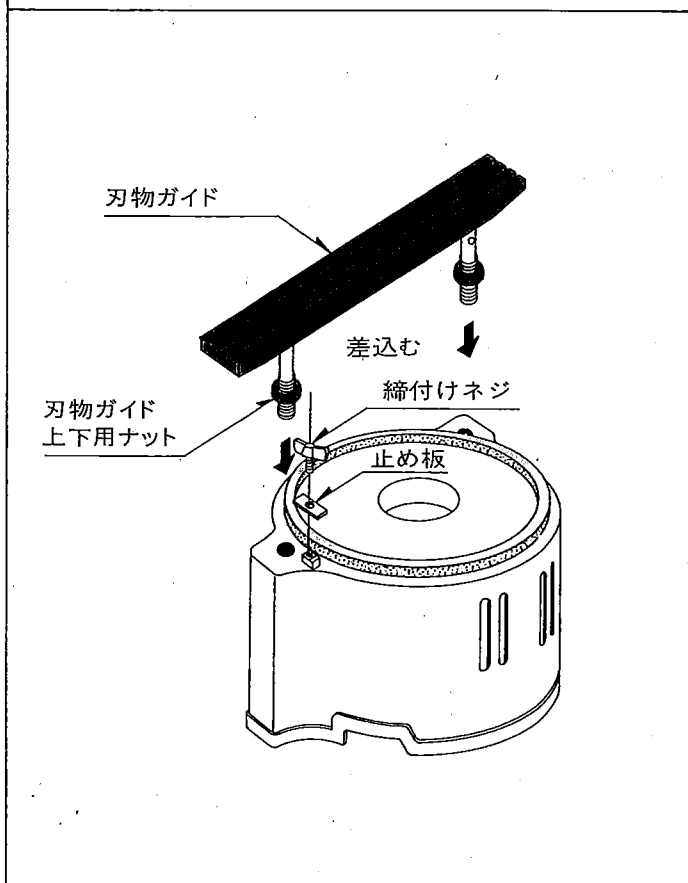

- 取外しは下図の様に止め板を横向きにし、ポール固定用ネジをゆるめて刃物ガイドを抜きます。

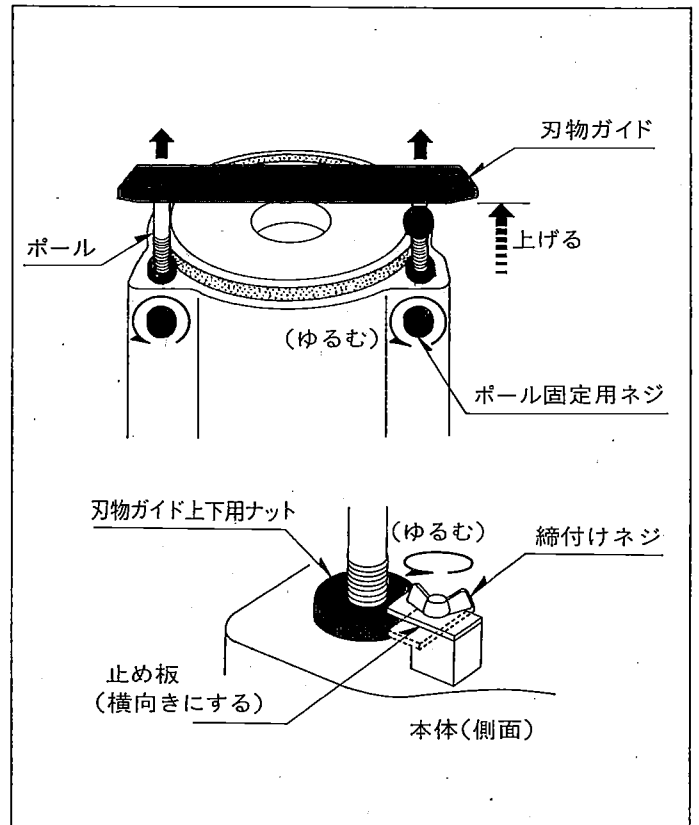

● 刃物ガイドの調整

- 刃物ガイドの高さ調整は、ポール固定用ネジをゆるめ、刃物ガイド上下用ナットを左右同時に回してポールを上下させます。定まったところでポール固定用ネジで締付けて下さい。

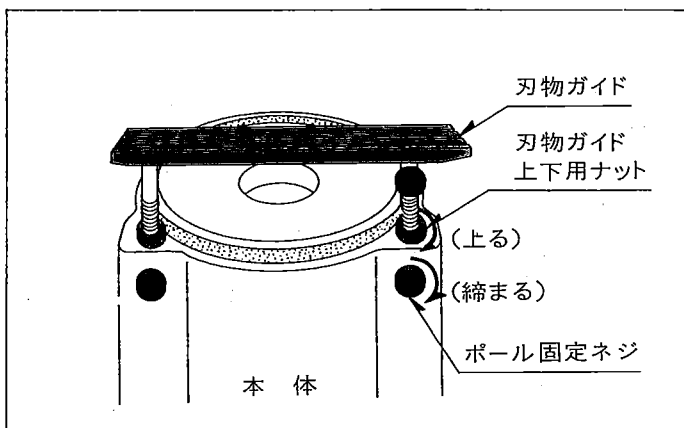

- 刃物ガイドの角度調整は、角度調整用ネジを右へ回して適正角度にセットします。（右へ回すとゆるやかな角度になります）

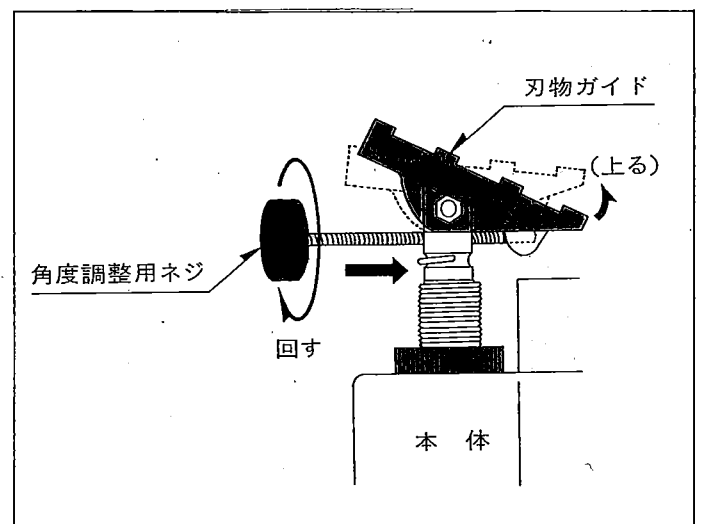

●各種刃物の研磨

- カンナ刃やノミの研磨は刃物ガイドを刃先角度に合わせて行って下さい。
- カマなどの刃先研磨はR型リング砥石をご使用下さい。（特殊水槽タンク受台使用）
- 刃物の裏刃合せは、特殊鋼製平型砥石をセットし、混合砂を表面全体に塗りつけて、刃物の裏刃を刃物ガイドに押当てるように研磨して下さい。
- 刃先の長いもの（包丁など）を研磨する場合は、刃物ガイドを取外して行って下さい。

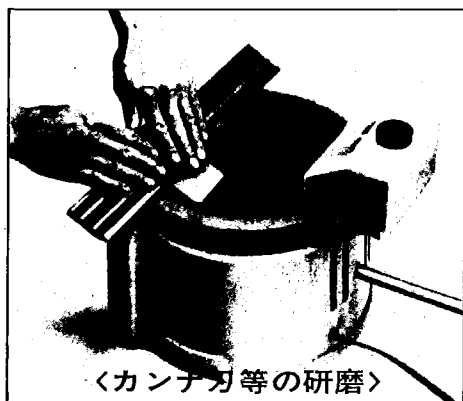

〈カンナ刃等の研磨〉

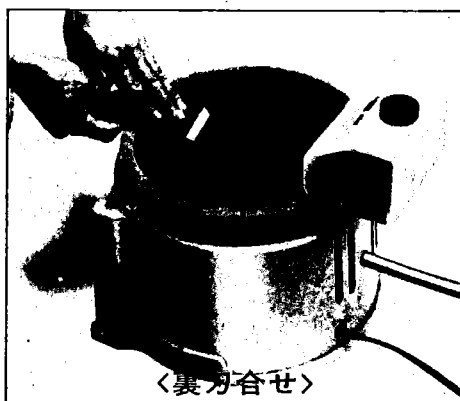

〈裏刃合せ〉

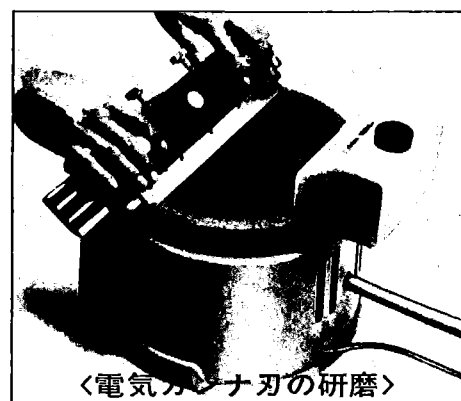

〈電気カンナ刃の研磨〉

●砥石の交換

- 砥石の取り付けネジを附属品の金具で左に回してはずします。
- 砥石の取り付けはシャフトの先と砥石の穴を合わせてセットし、取付ネジを右に回して締付けます。

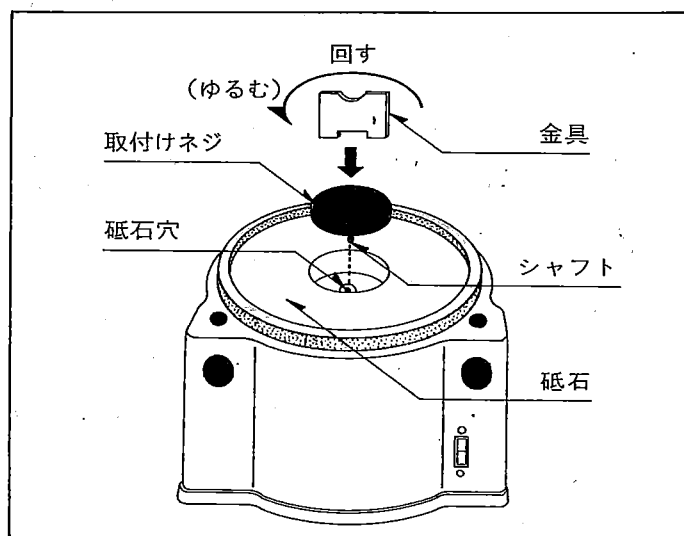

部品ご入用、故障の場合、その他取扱い
上ご不明の点があった場合にはご遠慮な
く全国各地のリョービ電動工具販売店、
リョービ東和各営業所にお問い合わせ下さ
い。

発売元



リョービ東和株式会社

※改良のため製品仕様が変わる事があります。