

**RYOBI**®

住様

# ジグソー

**JS-40J** 無段変速

**JSS-42J** スクロール付  
無段変速

## 取扱説明書

このたびは、リョービジグソーをお求めいただきありがとうございます。

●この説明書をよくお読みのうえ、正しくお使いください。

そのあとも大切に保管いただき、わからないときは再度お読みください。

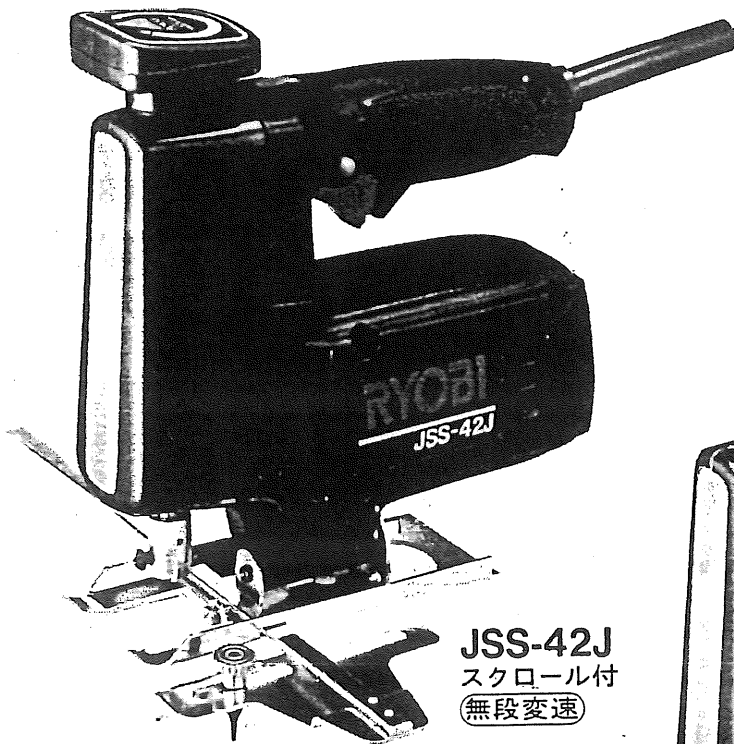

**JSS-42J**  
スクロール付  
無段変速

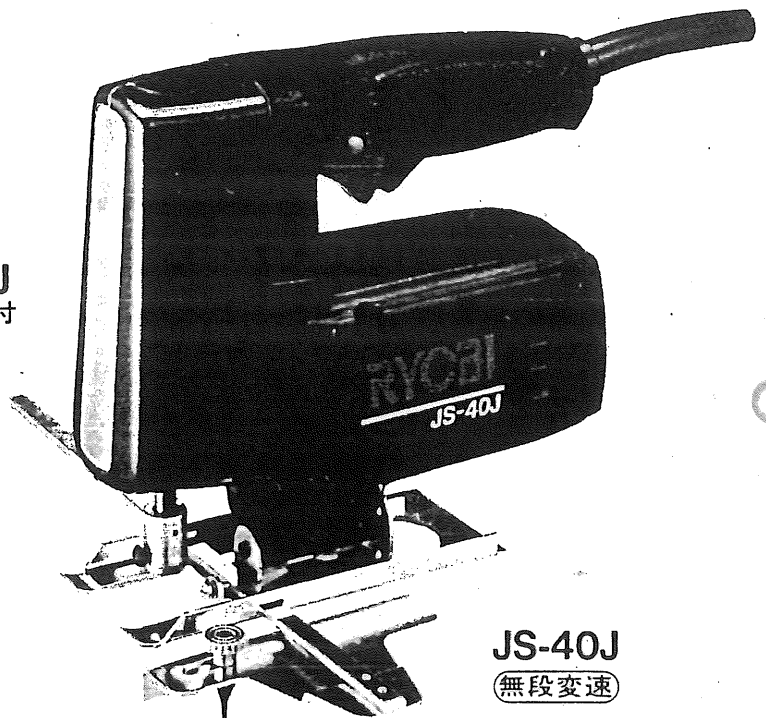

**JS-40J**  
無段変速

## ● ご使用に当たりますの注意事項

ご使用前には必ず取扱説明書を十分読み、指定された以外の用途には、お使いにならないでください。

- 電源の電圧は銘板表示と一致しているか必ず確認してください。
- 作業能率や安全のために切断材料に適したブレードを使用し、また、ブレードは使用説明に従い、しっかりと締付けられているか確認してください。
- 切断中、ブレードを無理に押し付けたり、曲げたりするとブレードが折損することがありますので注意してください。
- 刃物部を人や動物の方へ向けることは危険です。絶対にしないでください。
- 製品は大切に取扱ってください。誤って落したり、ぶつけたりした場合は異常の有無を確認した後にご使用ください。
- 運転中はブレード及び可動部には絶対に手を触れないでください。大変危険です。
- 能力を超えた作業は事故のもとです。切れ味の良いブレードを使用し、回転数を一定にした後に加工を始めてください。
- 湿った場所、ぬれた場所、ぬれる恐れのある場所での使用は避けてください。感電事故のもとになり、モーター絶縁を低下させます。
- 安全な作業をする為には、無理な姿勢での作業は避けてください。
- 安定したところで作業されることはもちろん、明るい場所で周囲の整理整頓に心がけてください。
- 危険物、引火の恐れのあるものの近くでは、使わないでください。
- 作業場所には、作業員以外は近づけないよう、特に小さいお子様は危険です。
- 作業時の服装は作業に適した服装で行なってください。  
ネクタイ、袖口の開いた服装は機械に巻き込まれる恐れがあり危険です。
- 作業中は安全メガネをかけて目を保護してください。  
ほこりの多く出る作業にはマスクが必要です。
- 切断作業を行う前に、木材に釘など異物がないことを確認してください。  
ブレード等があたり、破損することがあり危険です。
- 保管は必ず作業後の清掃を行った後、小さいお子様の手の届かない、安定した、ホコリのかからないところへ保管してください。湿度の高いところ、雨のかかるところ、直射日光のあたるところは避けてください。
- 調整用スパナ、ドライバー等道具類は、使用後すぐに外すようにしてください。  
又、スイッチを入れる前には、これら道具が外してあることを確認してください。
- 電源プラグをコンセントに差し込む前には、スイッチが切れていることを確認し、使用後や停電の際には電源プラグをコンセントから抜くようにしてください。
- 電源プラグをコンセントから抜くときは、コードを引っばらないで、必ず電源プラグを手で持って抜いてください。
- 運転中機械の調子が悪かったり、異常に気付いた時は、直ちに使用を中止してください。
- 整備点検の際は必ずスイッチが切れていることを確認の上、電源プラグをコンセントよりはずしてください。
- 安全で能率よい作業をしていただく為には、作業前の機械の点検と定期点検が必要です。  
点検はお買い求めの販売店もしくは、リョービ販売(株)営業所にお問い合わせください。

## ●各部の名称

スクロールカット  
グリップ

ストッパーボタン

電源コード

スイッチ

モーター

ブレード取付金具

定盤

ガイドピン

側面案内定規

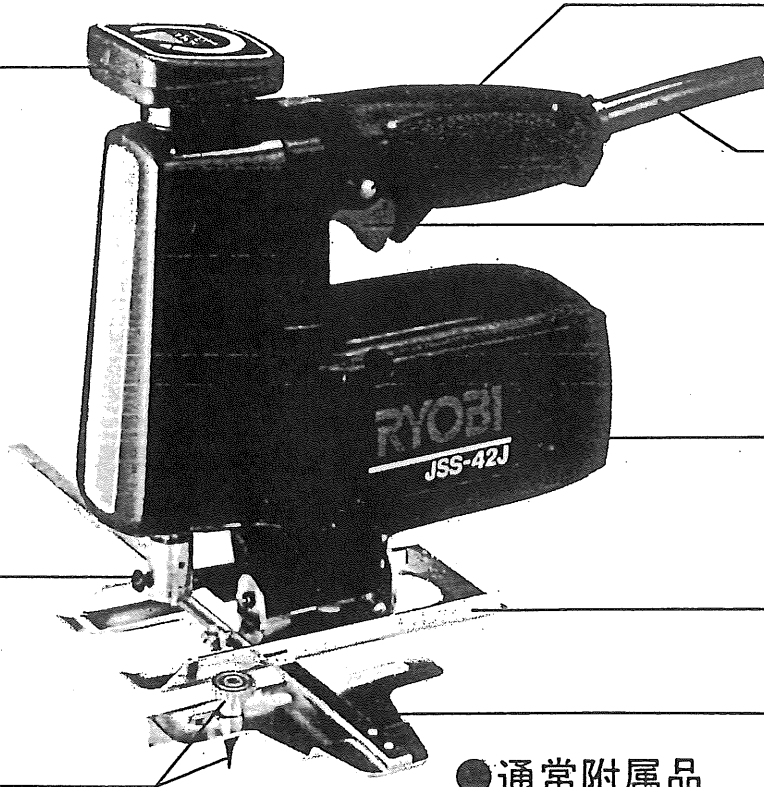

## ●通常付属品

- 側面案内定規……………1
  - ガイドピン……………1
  - ジグソーブレード(木工用)……………1
- ジグソーブレードは、異なる場合があります。

説明写真はJSS-42Jです。

## ●仕様

モデル	JS-40J	JSS-42J
電源	100V・50/60Hz	
電流	3.2A	
消費電力	300W	
ストローク数	0～3,000回/分	
ストローク量	16mm	
スクロールカット	不可	可
傾斜切断	0～45°(左右)	
最大切断能力	木材	54mm厚
	鉄板	5mm厚
	アルミ板	13mm厚
機体寸法	JS-40J 幅192×奥行70×高さ181mm	JSS-42J 幅192×奥行70×高さ211mm
絶縁方式	□二重絶縁	
コード長さ	2m	
重量	1.8kg	1.9kg

## ● ブレードの取付け

ブレードは木工用が附属品として付いていますが用途に合わせ別途販売しています。種類及び用途については、後記の特別附属品「ジグソーブレード」(別販売)をご覧ください。

- ①ブレード取付金具の前面と側面にある2つのネジを、お手持ちの⊖ドライバーを使いゆるめます。  
(ネジは時計の針と反対方向に廻すとゆるめられます。)
- ②ブレード取付金具中央の溝にブレードの刃側を前に向けて、ブレードが止まるまで差し込みます。  
(ブレードの根元が10mm以上取付金具に入るようにしてください。)
- ③ブレード取付金具の前面と側面のネジをしっかりと締付けてください。  
(締付け後はブレードを持って取付金具に固定されていることを確認してください。)

- ブレード交換の際は万一の事故を防ぐ為必ず電源プラグをコンセントより抜いておいてください。
- スクロール付(JSS-42J)は必ず、グリップをロックして、ブレード交換をしてください。

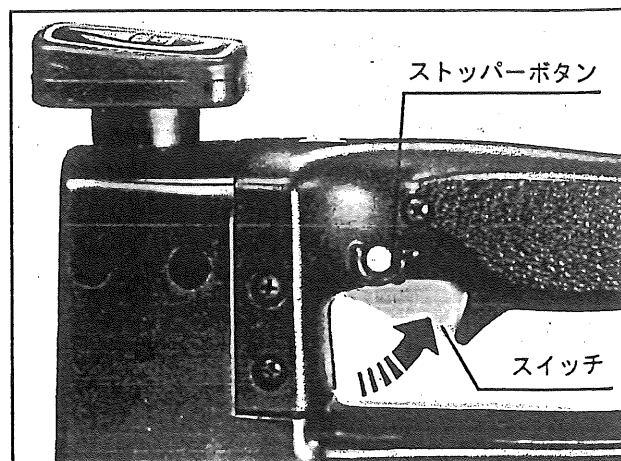
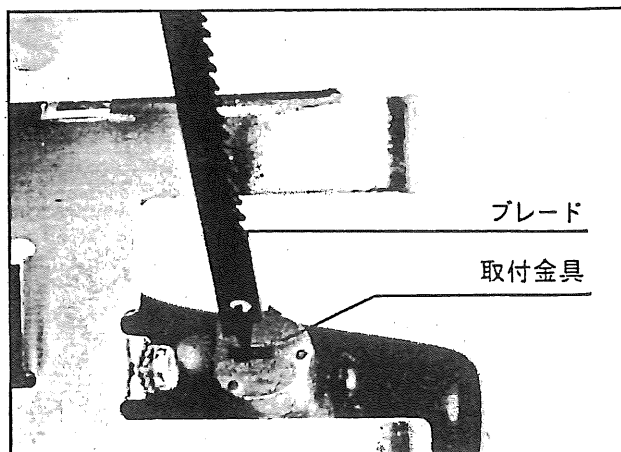
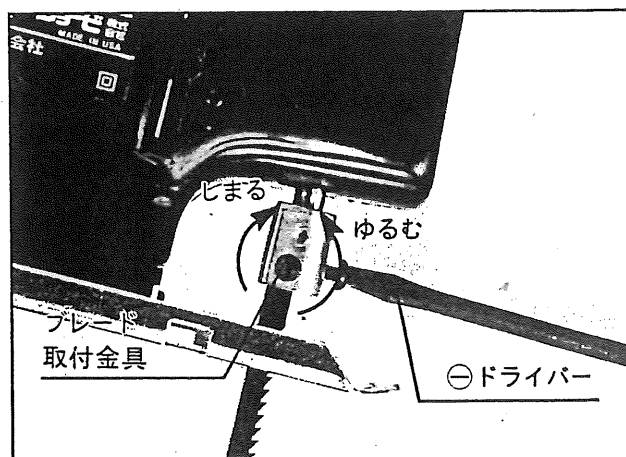

## ● スイッチと速度調節

- スイッチは引くと電源が入り、ブレードは上下のストロークを開始します。離すと電源が切れ、ブレードの動きが止まります。スイッチの引きかげんで、ブレードの動きは"0"から、一番根元まで引いた状態の"3,000回/分"まで無段階で変えられます。また、スイッチを根元まで引いた状態でストッパーボタンを押しますと、最高速の状態ですwitchがロックされます。スイッチを解除するときは再度スイッチを引きますとストッパーボタンが戻り解除されます。

## ●スクロールカット(JSS-42Jのみ)

コーナー部など加工が行ないにくいところや、やわらかい曲線切りに便利な切断ができます。

- グリップのシール矢印方向にブレードの刃先が向いています。

グリップうしろの赤いロックスイッチを後側へ引くとブレードの向きは自由に変えられます。

グリップをしっかりと掴み、任意の方向に向け切断を行ってください。

※スクロールカットで曲線切りをする場合は細身のブレードを使用してください。

- 刃先方向は90度ずつ、方向を変えロックすることもできます。直線加工をされる場合は、グリップを廻し方向を定めてからロックスイッチを前方へ戻し、ロックします。

※ロックスイッチが確実に戻っていないとロックがはたらきません。

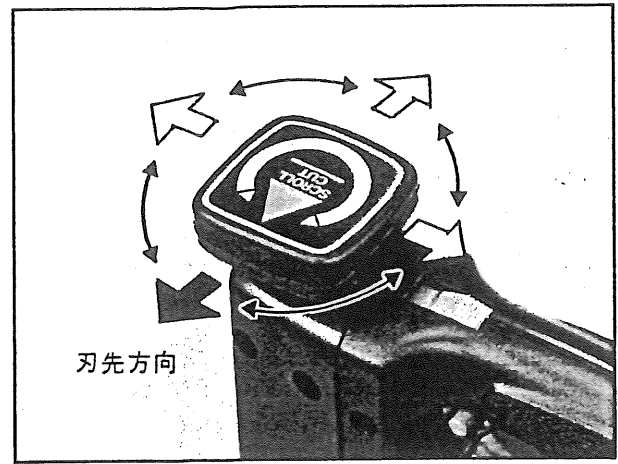
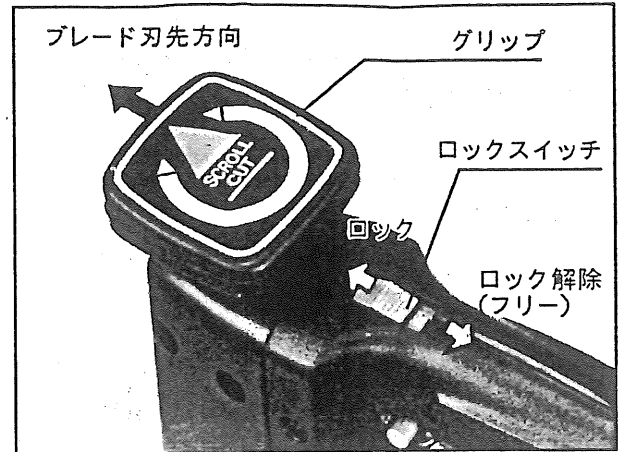

## ●定盤の傾斜

- 定盤を傾けることにより、傾斜角左右0～45度までの切断が行なえます。

- 定盤を傾斜するときは、本体後部、定盤取付部にあるネジを⊖ドライバーを使いゆるめ、任意の角度で固定し使用します。角度を調整した後はネジをしっかり締付けてください。

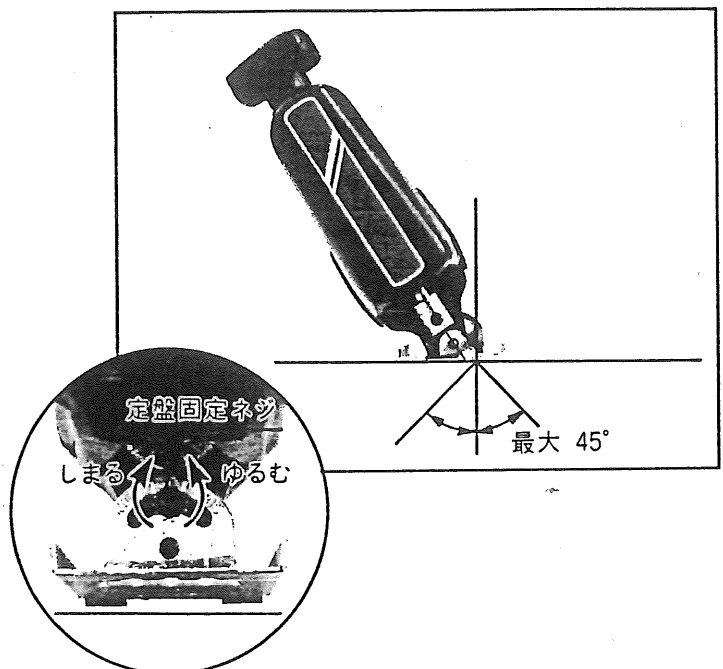

## ●切断方法

- ブレードが加工材に触れない位置でスイッチを入れ、一定のスピードにブレードが動き出してから切断を始めてください。
- 切断中は定盤を加工材の表面に密着させ、浮き上がらないよう本体をしっかり保持してください。  
※本体が浮くとブレードが折れやすくなります。
- 小さい円弧を切断する場合やスクロールカットをする場合は細身のブレードを使い、切り込みの送り速度はゆっくりとしてください。
- 鉄板など金属類の切断にはブレード保護のため切削油を、アクリル樹脂等熱に弱いものの切断には水を、冷却用としてブレードにかけてください。

## ●切抜き(ポケットカット)加工

- 切抜き部に電気ドリル等を使用しブレードが入る大きさの穴をあけて切断を始めてください。
- 木材の切抜き加工では、定盤の先端を加工材にあて、ブレードの先を加工材に少しづつ切り込んでいく方法があります。(ポケットカット)  
この時ブレードを急に加工材にあてますとブレードが折れることがあります。また、本機が動かないよう、しっかりと押えて実施してください。

## ●側面案内定規とガイドピン

- 直線切断をされる場合や同一寸法(幅)の直線切断、及びガイドピンを使用した円弧切断ができます。
- 定盤前方の側面案内定規固定ネジを手持ちの⊖ドライバーを使いゆるめ、定盤側面の穴から側面案内定規のアームを差し込みます。  
定盤両側面の穴を貫通させ、幅(アーム長さ)を調整してから固定ネジを締付けます。

⊖ドライバー

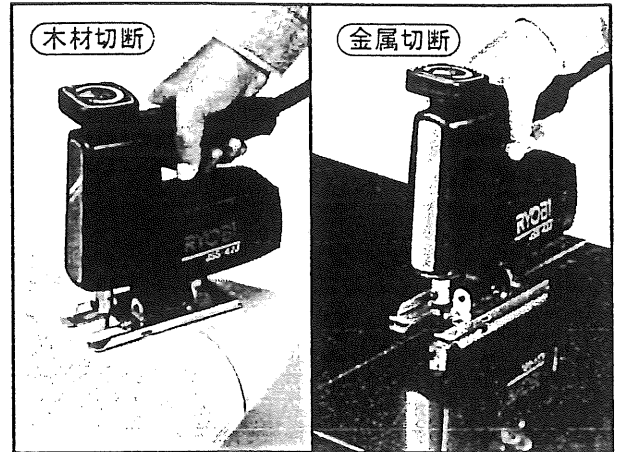
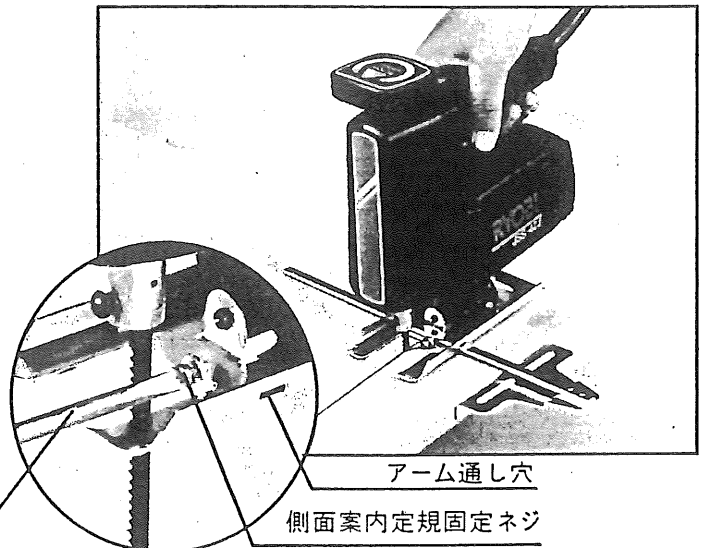

### ご注意

急激に負荷をかけますとブレードが折れる場合があります。

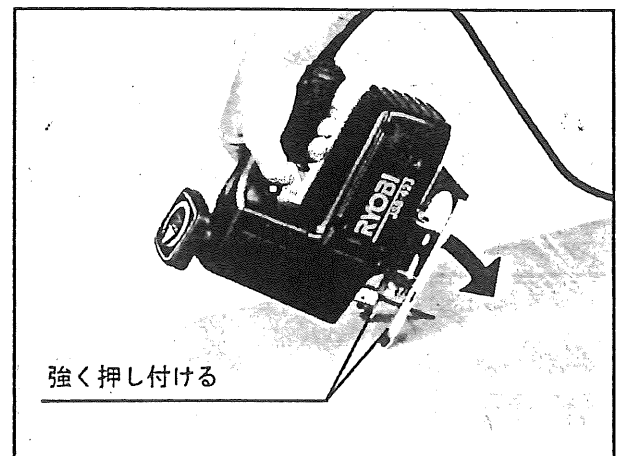

- 加工材の側面が直線であることを確認してから案内定規のガイド面を沿わせ切断をします。

側面案内定規を使つての直線切断の最大幅は片側170mmです。

- 側面案内定規を裏返し、ガイド面の長穴(2ヶ所のいずれか)にガイドピンを取り付けます。

ガイドピンをセットした側面案内定規(裏返したままで)を定盤にセットし、ガイドピンのピンを加工材に打込み、ピンを中心にジグソーを回転させますと、正確な円弧切断ができます。

※直線切断の幅、及び円弧切断の半径はテスト切り等をして確認してから切断をしてください。

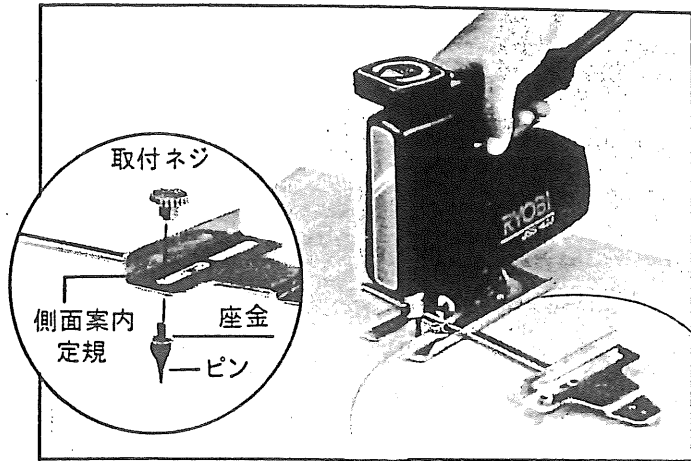

### ●カーボンブラシ

●本機はモーター部にカーボンブラシを使用しています。運転時間が延べ100時間近くになりましたら各部の点検も含め、お買い上げの販売店もしくは当社営業所にカーボンブラシの交換を相談してください。(有償交換となります。)

## ●ジグソーブレード(特別附属品=別販売)の種類について

切断される材料に合わせ各種ブレードを用意しています。

尚、市販のブレードをお求めになるときはブレードの厚さ、幅がブレード取付金具の溝に入ることを確認してお買い求めください。

(取付可能ブレードサイズ：厚さ2mm×幅7mm以内のもの)

## ●ジグソーブレード (ブリストパック入り)

形 状	品 名	枚 数	品 番
	木工厚板用	2 枚 組	M-1101
	木工薄板用		M-1102
	木工三角鋸※		M-1103
	木工円切用※		M-1104
	合 板 用		M-1105
	新 建 材 用		M-1106
	鉄工厚板用		M-1107
	鉄工薄板用		M-1108
●ジグソーブレードセット	木工薄板用・木工三角鋸 木工円切用・合板用 新建材用・鉄工厚板用	各1枚入	M-1109

※木工三角鋸は直線切り専用です。

※木工円切用はスクロールカットに最適です。

●この製品は、一貫した品質管理のもとに組立てられ、厳密な検査に合格した製品です。万が一不具合があったり、その他取扱上ご不明な点があった場合にはご遠慮なくお買い上げ店、もしくは最寄りの下記、リョービ販売営業所にお問い合わせください。

- 東京本社 ☎101 東京都千代田区外神田3-15-1 ☎(03) 257-1600(大代) ファクシミリ (03)257-1617
- 本社 ☎464 名古屋市千種区春岡通り7-49 ☎(052)761-5111(大代) ファクシミリ (052)762-9421
- 北海道営業部 ☎003 札幌市白石区東札幌2条2-3-17 ☎(011)841-9241 ファクシミリ (011)812-3752
- 旭川営業所☎(0166)32-8561 ●札幌営業所☎(011)812-3751 ●函館営業所☎(0138)41-1100
- 東北営業部 ☎983 仙台市若林区卸町東3-1-1 ☎(022)288-8061 ファクシミリ (022)288-0590
- 青森営業所☎(0177)81-2777 ●秋田営業所☎(0188)63-4177 ●山形営業所☎(0236)42-9552
- 郡山営業所☎(0249)59-2670 ●仙台営業所☎(022)288-8061
- 東日本営業部 ☎101 東京都千代田区外神田3-15-1 ☎(03) 257-1606 ファクシミリ (03) 257-1607
- 前橋営業所☎(0272)54-0022 ●宇都宮営業所☎(0286)24-6862 ●太田営業所☎(0276)46-8716
- 埼玉営業所☎(048)624-4605 ●千葉営業所☎(0472)32-4311 ●東京神田営業所☎(03) 255-2905
- 柏営業所☎(0471)76-3671 ●国立営業所☎(0425)74-8131 ●東部H.I.営業所☎(048)622-3177
- 千葉H.I.営業所☎(0471)76-3681 ●茨城営業所☎(02992)4-2631 ●東京北営業所☎(03) 927-5571
- 西多摩営業所☎(0426)51-9611 ●横浜営業所☎(045)921-5252 ●神奈川H.I.営業所☎(0462)48-6720
- 厚木営業所☎(0462)48-6724
- 東海営業部 ☎485 小牧市小木東2-1-2 ☎(0568)75-6761 ファクシミリ (0568)75-7607
- 岐阜営業所☎(0582)71-5338 ●松阪営業所☎(0598)51-9022 ●名古屋営業所☎(052)762-0924
- 静岡営業所☎(0542)46-6907 ●沼津営業所☎(0559)63-0329 ●三河営業所☎(0564)25-2381
- 四日市営業所☎(0593)31-3426 ●浜松営業所☎(0534)41-3360 ●小牧営業所☎(0568)75-6781
- 北信越営業部 ☎920-03 金沢市畝田西2-155 ☎(0762)68-8320 ファクシミリ (0762)67-5292
- 長岡営業所☎(0258)32-0856 ●富山営業所☎(0764)22-1920 ●福井営業所☎(0776)21-4037
- 新潟営業所☎(025)275-3321 ●松本営業所☎(0263)26-8699 ●長野営業所☎(0262)44-3595
- 金沢営業所☎(0762)68-7516
- 関西営業部 ☎569 高槻市今城町24-12 ☎(0726)81-3711 ファクシミリ (0726)81-3773
- 福知山営業所☎(0773)27-0533 ●和歌山営業所☎(0734)72-8074 ●姫路営業所☎(0792)88-0755
- 京都営業所☎(075)612-5011 ●滋賀営業所☎(0748)36-7846 ●西部H.I.営業所☎(0726)81-3771
- 東大阪営業所☎(06) 912-7731 ●大阪営業所☎(0726)81-3661 ●奈良営業所☎(07436)4-2721
- 堺営業所☎(0722)70-1556
- 中国営業部 ☎736 広島市安芸区船越南3-7-29 ☎(082)823-0310 ファクシミリ (082)823-4180
- 米子営業所☎(0859)29-1051 ●岡山営業所☎(0862)41-2581 ●広島東営業所☎(082)823-8031
- 福山営業所☎(0849)43-5656 ●広島営業所☎(082)292-4371 ●防府営業所☎(0835)22-6448
- 広島H.I.営業所☎(082)823-8031 ●鳥取営業所☎(0857)22-1071 ●岡山H.I.営業所☎(0862)45-2903
- 四国営業部 ☎791-11 松山市井門町54-10 ☎(0899)56-3330 ファクシミリ (0899)57-0986
- 高松営業所☎(0878)86-1299 ●徳島営業所☎(0886)25-9770 ●松山営業所☎(0899)56-3330
- 高知営業所☎(0888)66-2628
- 九州営業部 ☎811-23 福岡市外粕屋町袖須107-1 ☎(092)623-5008 ファクシミリ (092)623-5623
- 福岡営業所☎(092)623-5010 ●久留米営業所☎(0942)44-1615 ●佐賀営業所☎(0952)26-5656
- 熊本営業所☎(096)365-7311 ●鹿児島営業所☎(0992)54-5743 ●長崎営業所☎(0958)39-5466
- 北九州営業所☎(093)561-7206 ●沖縄営業所☎(0988)62-0183 ●宮崎営業所☎(0985)24-1070

(1989年8月現在)

※改良のため製品仕様が変わる事があります。

発売元

